

# EXQUISIT

Congelador  
GS231-NF-H-040D blanco

I

*\*\*\* Ce mode d'emploi doit être utilisé pour le mark espagnol. \*\*\**

Instrucciones de uso

## **Introducción**

Es imprescindible leer atentamente el manual de instrucciones antes de utilizar el aparato. El manual de instrucciones contiene indicaciones de seguridad importantes para el funcionamiento y el mantenimiento del aparato. Un funcionamiento correcto contribuye significativamente a un uso eficiente de la energía y minimiza el consumo energético durante el funcionamiento.

El uso inadecuado del aparato puede ser peligroso, especialmente para los niños. Conserve el manual de instrucciones para futuras consultas y entréguelo a los siguientes propietarios.

El fabricante trabaja constantemente en el desarrollo de todos los tipos y modelos. Por ello, nos reservamos el derecho a introducir cambios en la forma, el equipamiento y la tecnología.

## **Conformidad CE**

En el momento de su lanzamiento al mercado, este dispositivo cumple los requisitos establecidos en las Directivas del Consejo relativas a la aproximación de las legislaciones de los Estados miembros en materia de compatibilidad electromagnética RL 2014/30/UE y a la utilización de material eléctrico dentro de determinados límites de tensión RL 2014/35/UE.

Este aparato está marcado con el símbolo CE y dispone de una declaración de conformidad para su inspección por parte de las autoridades responsables de la vigilancia del mercado.

## Conozca la unidad

Volumen de suministro

1x dispositivo

1x Instrucciones de uso

\*) A lo largo del texto, el término aparato se utiliza para congelador.

## Congelador

2x Bandeja de congelación

4 cajón congelador

## Designación

- 1) Panel de control
- 2) Pastilla de congelación
- 3) Cajón congelador
- 4) pies ajustables

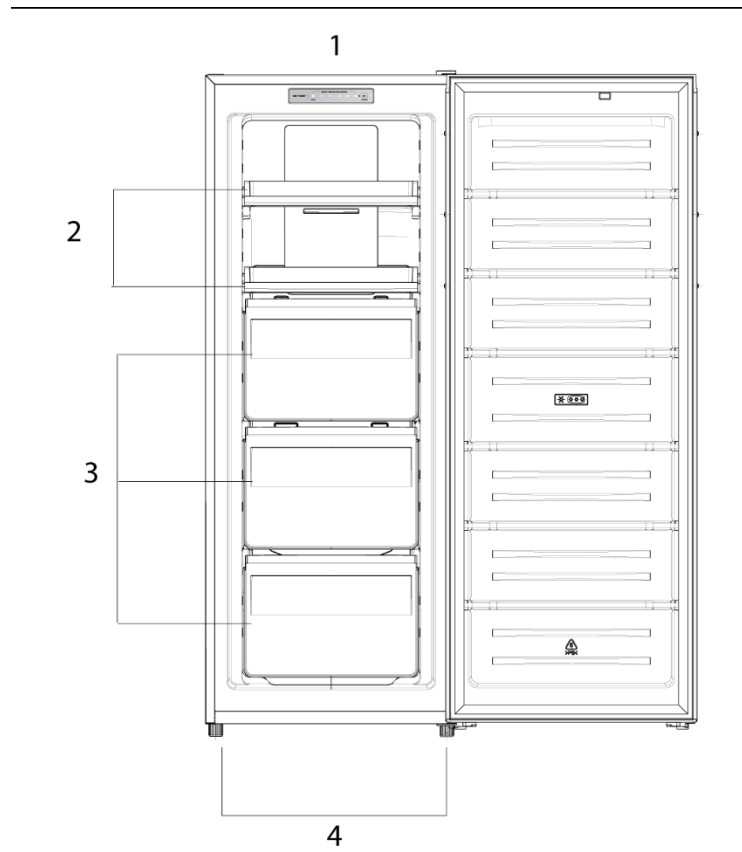

## Panel de control

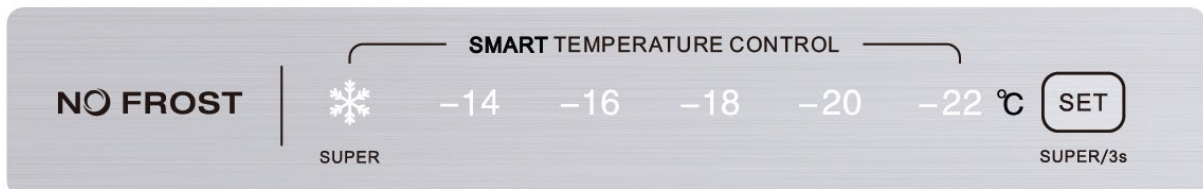

## Índice

1	Por su seguridad .....	5
1.1	Uso previsto.....	6
1.2	Uso indebido .....	6
1.3	Seguridad para grupos específicos de personas .....	7
1.4	Peligros residuales .....	7
1.5	Peligros debidos a los refrigerantes .....	8
2	Instalación y conexión.....	9
2.1	Cambiar la bisagra de la puerta / colocar el tirador de la puerta .....	9
2.2	Instalación de la unidad.....	11
2.3	Nivelación .....	12
3	Puesta en servicio .....	13
3.1	Encendido y apagado del aparato .....	13
3.2	Alarma .....	13
3.3	Almacenar correctamente los alimentos.....	14
3.4	Resumen de recomendaciones de almacenamiento Congelador .....	16
3.5	Ahorrar energía .....	17
4	Mantenimiento y cuidado.....	18
4.1	Limpieza de la unidad.....	18
4.2	Limpieza / sustitución de la junta de la puerta del aparato .....	19
4.3	Descongelación .....	19
4.4	Puesta fuera de servicio.....	19
5	Ruido de funcionamiento / Solución de problemas .....	20
6	Piezas de recambio / Servicio de atención al cliente .....	22
7	Condiciones de garantía .....	23
8	Eliminación .....	24

# 1 Por su seguridad

---

Para un uso seguro y adecuado, lea atentamente las instrucciones de uso y demás documentos que acompañan al producto y consérvelos para su uso posterior. Todas las indicaciones de seguridad de estas instrucciones de uso están marcadas con un símbolo de advertencia. Indican posibles peligros en una fase temprana. Es esencial leer y seguir esta información.

## Explicación de las instrucciones de seguridad

### PELIGRO

Indica una situación peligrosa que, de no evitarse, provocará la muerte o lesiones graves.

### ADVERTENCIA

Indica una situación peligrosa que, si no se evita, puede provocar la muerte o lesiones graves.

### PRECAUCIÓN

Indica una situación peligrosa que, si no se evita, puede provocar lesiones leves o moderadas.

### ATENCIÓN

Indica una situación que, si no se evita, provocará daños materiales.

### ¡RIESGO DE DESCARGA ELÉCTRICA!

### PELIGRO DE QUEMADURAS

### PELIGRO DE INCENDIO



- Información y notas a tener en cuenta.
  - Marca una enumeración
  - ✓ Marca los pasos del examen en secuencia
  - 1. Marca los pasos de trabajo en secuencia
  - Describe la reacción de la unidad a la fase de trabajo

## 1.1 Uso previsto

El aparato está destinado al uso privado/doméstico. Es adecuado para enfriar/congelar alimentos.

- No utilice el aparato para fines distintos de la refrigeración/congelación de alimentos. El fabricante no se hace responsable de ningún daño.
- No se permiten modificaciones ni alteraciones en la unidad por motivos de seguridad.
- **La unidad no es adecuada para su instalación.**
- Los aparatos con regulador mecánico de temperatura están diseñados para utilizarse hasta una altitud máxima de 2000 metros sobre el nivel del mar.

Cualquier uso fuera de estos ámbitos de aplicación no es conforme con el uso previsto y, por lo tanto, se considera uso indebido.

## 1.2 Uso indebido

Las siguientes actividades se consideran uso indebido y, por tanto, están prohibidas:

- No almacene ni refrigere medicamentos, plasma sanguíneo, preparados de laboratorio o sustancias y productos similares cubiertos por la Directiva 2007/47/CE sobre productos sanitarios.
- No almacene en el aparato sustancias explosivas ni aerosoles con propelentes inflamables, como butano, propano, pentano, etc.
- No guarde bebidas gaseosas o espumosas en el congelador.
- No guarde las botellas en el congelador a menos que el fabricante lo autorice.
- No presione los alimentos en los compartimentos del congelador.
- No ponga en funcionamiento ningún aparato eléctrico dentro del almacén de alimentos que no haya sido aprobado por el fabricante.
- La unidad no es apta para uso comercial.
- No instale la unidad al aire libre.
- No conecte el aparato a la red con tomas múltiples.
- No coloque el cable de red en tensión.
- No doble el cable de alimentación.
- Coloque el aparato de forma que el enchufe de red sea accesible.
- No extraiga el enchufe de la toma de corriente por el cable de alimentación.

### 1.3 Seguridad para grupos específicos de personas

El aparato puede ser utilizado por niños a partir de 8 años y personas con capacidades físicas, sensoriales o mentales reducidas o con falta de experiencia y conocimientos. Sin embargo, deben ser supervisados o instruidos en el uso seguro del aparato y deben comprender los posibles peligros.

La limpieza y el mantenimiento del aparato sólo pueden ser realizados por niños bajo la supervisión de un adulto.

Vigile a los niños para que no jueguen con el aparato.

#### PELIGRO

#### ¡PELIGRO DE ESTRANGULAMIENTO DEBIDO AL CABLE DE RED!

Mantenga a los niños menores de 8 años alejados del cable de alimentación del aparato.

#### PELIGRO

#### ¡PELIGRO DE ASFIXIA DEBIDO A LOS MATERIALES DE EMBALAJE!

Mantenga a los niños alejados de los materiales de embalaje.

#### PELIGRO

#### ¡PELIGRO DE ASFIXIA POR EQUIPOS VIEJOS!

Los niños que juegan pueden quedar atrapados en la unidad o verse envueltos en otras situaciones que pongan en peligro su vida.

- Retirar o destruir los cierres a presión y de pestillo existentes.
- No deje que los niños jueguen con el aparato.
- Supervise siempre a los niños cerca del aparato antiguo.

### 1.4 Peligros residuales

#### PELIGRO

#### ¡RIESGO DE DESCARGA ELÉCTRICA!

- No toque nunca el enchufe del cable de alimentación con las manos mojadas o húmedas al enchufarlo o desenchufarlo.
- Instale y conecte la unidad únicamente de acuerdo con las instrucciones de uso.
- En caso de emergencia, desconecte inmediatamente el enchufe de la toma de corriente.
- Desenchufe siempre el aparato de la red eléctrica antes de proceder a su limpieza o mantenimiento.
- Haga que nuestro servicio de atención al cliente sustituya inmediatamente un cable de red dañado.
- Si el cable de alimentación o el enchufe están dañados, no utilice el aparato.
- No intervenga en el aparato salvo para las operaciones de limpieza y mantenimiento descritas en este manual.

## **ADVERTENCIA**

### **PELIGRO DE INCENDIO**

Si la circulación de aire es insuficiente, el calor puede acumularse y provocar un incendio.

- Es imprescindible respetar las distancias prescritas para la pared trasera, el lateral y el borde superior del aparato (véase el capítulo Distancias mínimas).
- Mantenga el compresor y el condensador (según el modelo) libres de polvo y objetos.

### **1.5 Peligros debidos a los refrigerantes**

## **ADVERTENCIA**

### **PELIGRO PARA LA SALUD**

Si el circuito de refrigeración está dañado, se producirá una fuga del refrigerante isobutano R600a. El refrigerante es nocivo para la salud si entra en contacto con los ojos o se inhala.

## **ADVERTENCIA**

### **¡GAS INFLAMABLE!**

### **¡PELIGRO DE EXPLOSIÓN E INCENDIO!**

El circuito de refrigerante de la unidad contiene el refrigerante isobutano (R600a), un gas natural de alta compatibilidad medioambiental que es inflamable.

- Sólo los especialistas autorizados pueden intervenir en el sistema de refrigeración.
- No dañe el circuito de refrigerante, por ejemplo, perforando los conductos de refrigerante con objetos punzantes o doblando las tuberías.
- No dañe ninguna pieza del circuito de refrigeración durante el transporte, la instalación, el mantenimiento o la eliminación de la unidad.
- Para evitar la formación de una mezcla inflamable de gas y aire en caso de fuga en el circuito de refrigerante, el local de instalación debe tener un tamaño mínimo de 1 m<sup>3</sup> por cada 8 g de refrigerante según la norma EN 378. La cantidad de refrigerante de la unidad se indica en la placa de características.

### **Procedimiento en caso de avería del circuito de refrigeración:**

- ✓ Evite a toda costa el fuego abierto y las fuentes de ignición.
- ✓ Ventile la habitación en la que se encuentra el aparato.
- ✓ Póngase en contacto con el servicio de atención al cliente.



## 2 Instalar y conectar

Antes de instalar y conectar la unidad, asegúrese de que

- el aparato está desconectado de la red eléctrica (véase el capítulo sobre peligros residuales).
- se cumplen las condiciones de instalación (véase el capítulo Distancias mínimas).

### Desembalar la unidad

El embalaje debe estar intacto. Compruebe si la unidad ha sufrido daños durante el transporte. No conecte bajo ningún concepto una unidad dañada. En caso de daños, póngase en contacto con el proveedor.

## PRECAUCIÓN

### ¡RIESGO DE LESIONES Y DAÑOS MATERIALES!

- Transporte siempre con una segunda persona.
- No corte el material de embalaje con un objeto afilado, por ejemplo, un cuchillo para alfombras.

### Quitar la protección de transporte

La unidad y partes del interior están protegidas para el transporte.

- ✓ Retire todas las tiras adhesivas de los lados derecho e izquierdo de la puerta de la unidad y las piezas de poliestireno del condensador de la parte trasera de la unidad (según el modelo).
- ✓ Retire toda la cinta adhesiva y el embalaje del interior de la unidad.
- ✓ Eliminar los restos de adhesivo con agua con lejía.

Puede haber pegatinas con advertencias en la unidad. Es imprescindible que las observe y no las retire del aparato.

### 2.1 Cambiar la bisagra de la puerta / colocar el tirador de la puerta



El aparato ofrece la posibilidad de mover la bisagra de la puerta de izquierda a derecha o viceversa.

## ATENCIÓN

### ¡SURFACE!

No incline la unidad más de 45° al montar la puerta, para no dañar el sistema de refrigeración.

Herramientas necesarias para cambiar la bisagra de la puerta:

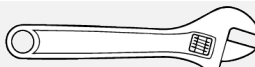
Herramienta	Designación
Destornillador Phillips	
Destornillador plano	
Llave de horquilla (inglés)	

## Cambio de bisagras de puerta

Secuencia de pasos	Imagen
1. Retire la tapa de la bisagra superior. 2. Desenrosque la bisagra superior.	
3. Retire la tapa de la izquierda.	
4. Coloque la tapa en el lado derecho. 5. Abra ligeramente la puerta del aparato y levántela de la bisagra inferior. 6. Aparte con cuidado la puerta del aparato.	
7. Incline un poco la unidad hacia atrás con la ayuda de otra persona. 8. Desenrosque la bisagra inferior con el pie derecho.	
9. Extraiga el pasador, gire la bisagra 180° y vuelva a insertar el pasador.	
10. Desenrosque el pie ajustable de la izquierda y enrósquelo en el de la derecha. 11. Atornillar la bisagra inferior con pie regulable a la izquierda. 12. Coloque la puerta del aparato sobre el pasador de la bisagra inferior y ciérrela con cuidado.	

13. Introduzca el pasador de la bisagra superior en el orificio de la puerta del aparato.
14. Atornille bien la bisagra.
15. Alinee la puerta del aparato horizontal y verticalmente. Asegúrate de que las juntas cierran bien.
16. Reajuste las bisagras si es necesario.

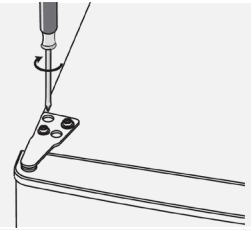

17. Coloque la cubierta de la bisagra y la tapa de la cubierta.

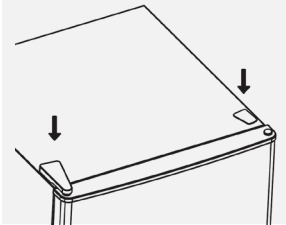

18. Retire la junta de la puerta del aparato.
19. Gire la junta de la puerta del aparato 180° en el sentido de las agujas del reloj.
20. Vuelva a colocar la junta de la puerta del aparato.

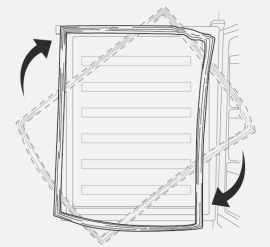

## ATENCIÓN

### ¡SURFACE!

Para evitar daños materiales, observe lo siguiente:

- Después de cambiar la bisagra de la puerta, vuelva a colocar el aparato en posición vertical.
- Compruebe que la junta de la puerta y la puerta del aparato encajan correctamente.
- Vuelva a conectarlo a la red eléctrica transcurridas tres horas como mínimo.

### Manilla de la puerta

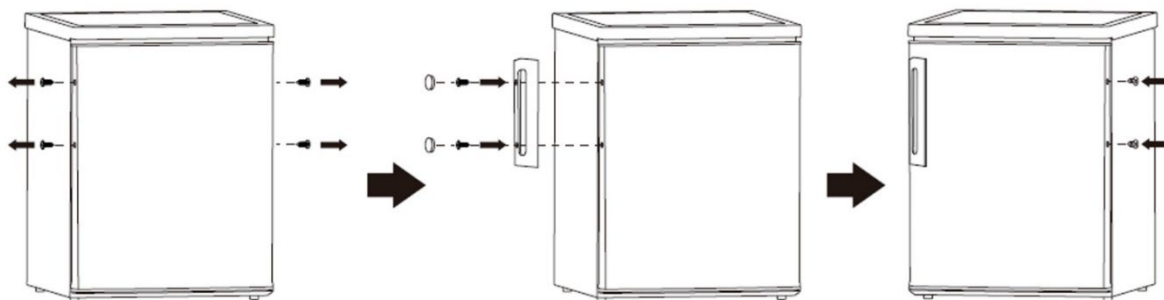

## 2.2 Configurar la unidad

El dispositivo

- establecidos de acuerdo con las distancias mínimas prescritas.
- colóquelo en una habitación bien ventilada y seca con una temperatura ambiente correspondiente a la clase climática para la que se ha diseñado el aparato.

## ATENCIÓN

### ¡SURFACE!

Deje la unidad durante 12 horas después del transporte para permitir que el refrigerante se acumule en el compresor. Si no lo hace, podría dañar el compresor y provocar la avería de la unidad. En este caso, la garantía quedará invalidada.

## Instalar y conectar

La clase climática se encuentra en la placa de características (en el interior o en la parte trasera del aparato) y en la ficha técnica del producto. La temperatura ambiente influye en el consumo de energía y en el buen funcionamiento del aparato.

CLASE	RANGO DE TEMPERATURA
(SN) zona templada extendida	De +10 °C a +32 °C
(N) zona templada	De +16 °C a +32 °C
(ST) zona subtropical	De +16 °C a +38 °C
(T) zona tropical	De +16 °C a +43 °C

### Distancias mínimas de aireación y ventilación

La circulación de aire en la parte trasera, lateral y superior del aparato influye en el consumo de energía y en el rendimiento de congelación (según el modelo). Es imprescindible respetar las distancias mínimas para la ventilación del aparato, que se indican en el siguiente dibujo. Si no se respetan las distancias mínimas, el aire acumulado no puede salir y el compresor está en funcionamiento continuo, lo que acorta la vida útil del aparato.

### Dimensiones unitarias en mm y grados

a	b	b1	b2	c	d	e	f	g	h
550	594	630	1150	1683	100	50	30	115°	840

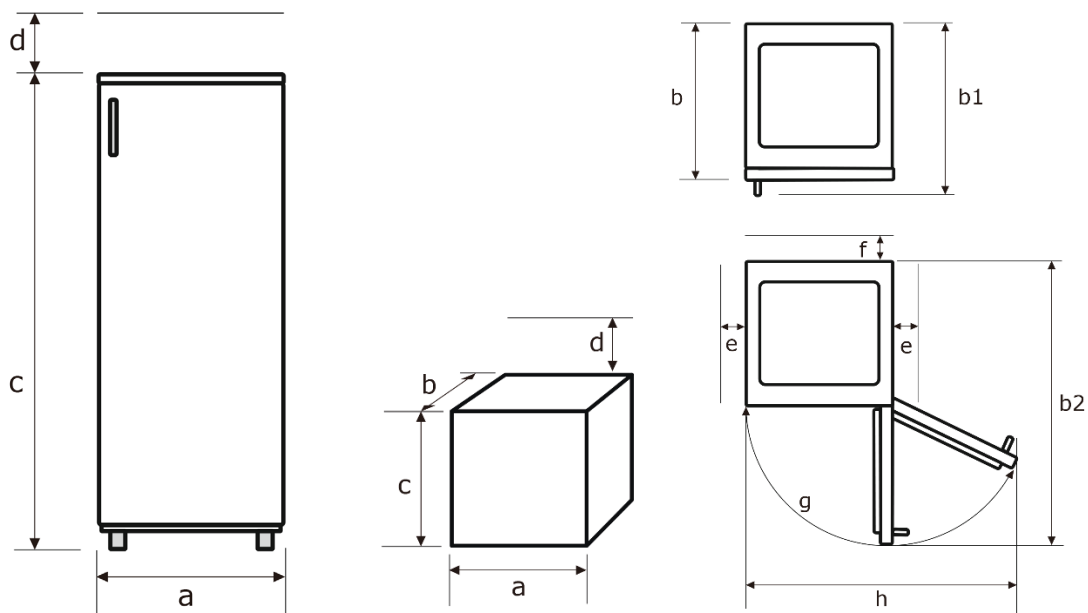

- El incumplimiento de las distancias mínimas aumenta el consumo de energía.
- Si el calor acumulado no puede disiparse alrededor de la unidad, su funcionamiento se verá afectado.
- Para alcanzar la clase energética especificada, respete las distancias anteriores.

### 2.3 Nivelación

Si la superficie es ligeramente irregular, nivele la unidad con las patas delanteras.

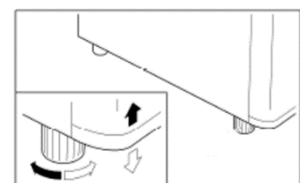

### 3 Puesta en servicio

Limpie a fondo el aparato y las piezas del interior antes de ponerlo en funcionamiento (consulte el capítulo "Mantenimiento y cuidados").

- Ajuste el nivel de temperatura en función de la temperatura ambiente (lugar de instalación), cuando cambie el equipo o cuando abra la puerta del aparato con frecuencia.
- Con temperaturas muy altas en verano, ajuste el control de temperatura a un nivel más alto para mantener la temperatura de refrigeración deseada.
- Para un consumo óptimo de energía, deje los cajones en el aparato tal y como se indica (véase el apartado 3.2 Almacenamiento correcto de los alimentos).

#### 3.1 Encendido y apagado del aparato

1. Conecte la unidad a la red eléctrica.
2. Utilice el panel de control para ajustar la temperatura deseada.
3. Para apagar el aparato, desenchúfelo de la toma de corriente.

## ATENCIÓN

### ¡SURFACE!

No encienda el aparato inmediatamente después de una interrupción del suministro eléctrico.

#### Ajustar temperatura

La temperatura depende de determinados factores, como la ubicación de la instalación, la frecuencia de apertura de la puerta del aparato o la forma de cargarlo.

#### Para unidades con control electrónico de temperatura:

1. Pulse la tecla "SET".
2. Cada nueva pulsación de la tecla "SET" cambia el valor en la secuencia indicada: -14°C, -16°C, -18°C, 20°C, -22°C. Después de 5 segundos, la temperatura deseada está ajustada.  
Temperatura recomendada -18°C

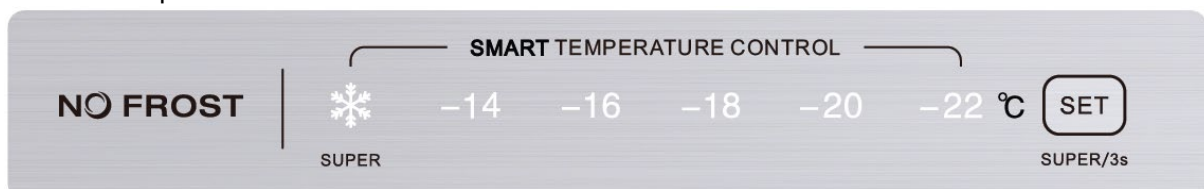

La temperatura ajustada puede diferir de la temperatura real en el interior.

#### Supercongelación

La temperatura de congelación desciende automáticamente al nivel de temperatura más bajo. Los alimentos congelados recién almacenados se congelan más rápido.

1. Pulse la tecla "SET" durante 3 segundos.  
→ Se enciende el LED "SUPER".
2. Para desactivarlo manualmente, pulse la tecla "SET" durante 3 segundos.  
→ El LED "SUPER" se apaga. El aparato vuelve al ajuste de temperatura anterior.

#### 3.2 Alarma

##### Puerta del aparato abierta

Si la puerta del aparato está abierta durante más de 90 segundos, suena una señal.

1. Cierre la puerta del aparato o pulse la tecla "SET".  
→ Alarma desactivada.

## Aumento de la temperatura

Si la temperatura del compartimento congelador es superior a  $-6\text{ }^{\circ}\text{C}$  32 horas después del encendido, la alarma se activa automáticamente.

Parpadean 5 luces indicadoras ("SUPER" y 4 luces numéricas de "-14" a "-20") en la pantalla de temperatura. Al mismo tiempo suena una señal acústica.

### Desactivar alarma

1. Ajuste el nivel de temperatura.
2. O pulse el botón "SET" de la pantalla y ajuste la temperatura.

## 3.3 Almacenar correctamente los alimentos

La sala de congelación es adecuada para el almacenamiento a largo plazo de productos congelados y para congelar alimentos frescos.



## ADVERTENCIA

### PELIGRO PARA LA SALUD

Si el aparato está apagado o se ha producido un corte de corriente, los alimentos no se enfrían lo suficiente. Los alimentos almacenados pueden descongelarse o descongelarse y estropearse. Existe riesgo de intoxicación alimentaria si se consumen los alimentos descongelados o descongelados.

- Tras un apagón, comprueba si los alimentos almacenados siguen siendo comestibles.
- Deseche los alimentos congelados que estén visiblemente descongelados después de un apagón.
- No congeles alimentos que ya hayan sido descongelados o descongelados.



## PRECAUCIÓN

### ¡RIESGO DE LESIONES!

Touchar los alimentos congelados, el hielo y las piezas metálicas del interior del compartimento del congelador puede provocar síntomas similares a las quemaduras en pieles muy sensibles.

No retire los alimentos congelados con las manos mojadas o húmedas; podría congelárselas.

### Tenga en cuenta lo siguiente cuando lo guarde en el congelador:

- En caso de corte de corriente, mantenga cerrada la puerta del aparato. Los alimentos permanecerán congelados durante varias horas (véase la ficha técnica del producto "Tiempo de conservación en caso de avería").
- Utilice sólo alimentos que estén en perfecto estado.
- No interrumpir la cadena de frío de los productos congelados.
- Procure que transcurra el menor tiempo posible entre la compra y la introducción de los alimentos congelados en el aparato.
- Evitar la contaminación de los alimentos con carne y pescado crudos. El jugo de carne no debe entrar en contacto con otros alimentos.
- No congele cantidades demasiado grandes de una vez. La calidad de los alimentos se conserva mejor si se congelan rápidamente hasta la médula. La cantidad máxima de alimentos que puede congelar en 24 horas se indica en la placa de características y en la ficha técnica del producto.
- Guarde siempre los alimentos congelados en contacto directo con el fondo del cajón. Deja un espacio entre cada objeto para que circule el aire frío.
- Guarde las bebidas de alta graduación que contengan alcohol sólo bien cerradas y en posición vertical. Siga las instrucciones del fabricante de la bebida.
- Los niños de 3 a 8 años pueden cargar y descargar la unidad.







- Si la puerta del aparato permanece abierta durante un periodo de tiempo prolongado, se produce un aumento considerable de la temperatura en los compartimentos del aparato. Como consecuencia, los alimentos almacenados pueden estropearse más rápidamente.
- Los cajones del congelador están equipados con un dispositivo de parada por razones de seguridad. Sin embargo, puede retirarlos completamente tirando de ellos hacia arriba y luego hacia fuera. La inserción se realiza en orden inverso.

No se pueden congelar, entre otros, los siguientes productos

- Huevos enteros con cáscara,
- Ensaladas de hojas,
- Rábano,
- Nata agria,
- Mayonesa.

### Descripción Congeladores por \* compartimento

Tipo de ventilador	Temperatura de almacenamiento	Adecuado para...
"Sujeto cero estrellas"	- 6 °C ~ + 0 °C	Conservación de carne y pescado frescos durante un periodo de uno a tres días como máximo y para almacenar o hacer cubitos de hielo. No apto para congelar alimentos frescos.
	≤ - 6 °C	Conserve los productos congelados durante un periodo máximo de un mes. No apto para congelar alimentos frescos.
	≤ - 12 °C	Para conservar productos congelados durante un periodo máximo de dos meses y para conservar o elaborar helados y cubitos de hielo. No apto para congelar alimentos frescos.
	≤ - 18 °C	Conserve los productos congelados durante un periodo máximo de tres meses. No apto para congelar alimentos frescos.
	≤ - 18 °C	Para conservar productos congelados y congelar alimentos frescos durante más tiempo.

### 3.4 Resumen recomendaciones almacenamiento congelador

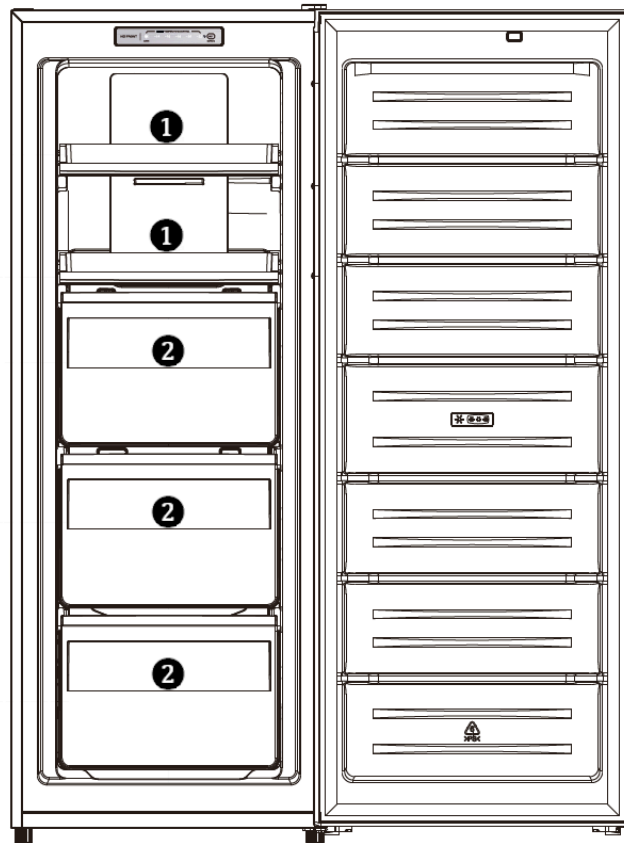
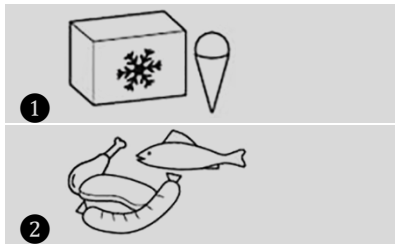

- Antes de congelar alimentos frescos, ajuste el control de temperatura al máximo con un tiempo de espera de unas 2-3 horas.
- La capacidad de congelación de la cantidad máxima de alimentos en 24 horas puede verse en la placa de características (en el interior o en la parte trasera del aparato) y en la ficha técnica del producto.



## Hacer cubitos de hielo

Llene la cubitera (no incluida) con tres cuartas partes de agua y colóquela horizontalmente en el fondo del congelador. Afloje la cubitera congelada sólo con un objeto romo (por ejemplo, el mango de una cuchara). Los cubitos de hielo ya preparados se desprenden más fácilmente si se mantiene la cubitera bajo el grifo durante un breve espacio de tiempo.

### 3.5 Ahorrar energía

- No coloque el aparato cerca de cocinas, radiadores u otras fuentes de calor. Si la temperatura ambiente es alta, el compresor funcionará más a menudo y durante más tiempo, lo que se traducirá en un mayor consumo de energía.
- Asegúrese de que haya suficiente ventilación en la base, los laterales y la parte trasera de la unidad. No tape nunca las aberturas de ventilación. Respete las medidas de distancia (véase el capítulo "Instalación").
- La disposición de cajones, baldas y estantes que se muestra en la ilustración "Conozca el aparato" ofrece el uso más eficiente de la energía y, por lo tanto, debe conservarse en la medida de lo posible.
- Para obtener un espacio de almacenamiento mayor (por ejemplo, para alimentos congelados de gran tamaño), retire los estantes/cajones centrales. En caso necesario, retire en último lugar los estantes/cajones superiores e inferiores.
- Un congelador lleno uniformemente contribuye a un uso óptimo de la energía. Evite los compartimentos vacíos o semivacíos.
- No introduzca alimentos calientes en el congelador. Deje que los alimentos se enfríen primero.
- No ajuste la temperatura más fría de lo necesario. Esto contribuye a un uso óptimo de la energía.
- La junta de la puerta del aparato debe estar completamente intacta para que la puerta cierre correctamente y no aumente innecesariamente el consumo de energía.
- Abra el aparato sólo cuando sea necesario y durante el menor tiempo posible. El consumo de energía y la temperatura del aparato pueden aumentar si la puerta/tapa del aparato se abre con frecuencia o durante mucho tiempo o no se cierra correctamente.

## 4 Mantenimiento y cuidado

---

Por razones de higiene, limpie regularmente el exterior y el interior del aparato, incluyendo la junta de la puerta y los accesorios interiores.

Antes de realizar cualquier trabajo de mantenimiento o revisión, asegúrese de que el aparato está desconectado de la red eléctrica (consulte el capítulo de seguridad " Descarga eléctrica).

### **PRECAUCIÓN**

#### **¡RIESGO DE LESIONES!**

- No utilice calefactores eléctricos, llamas desnudas, cuchillos o similares para descongelar.
- No limpie nunca el aparato con aparatos de limpieza a vapor. La humedad podría penetrar en los componentes eléctricos.

### **ATENCIÓN**

#### **¡SURFACE!**

- No utilice productos de limpieza abrasivos ni agresivos.
- No utilice esponjas rascadoras.
- Los aceites esenciales y los disolventes orgánicos, como el zumo de piel de limón o naranja, el ácido butírico o los productos de limpieza que contienen ácido acético, pueden atacar las piezas de plástico. No ponga estas sustancias en contacto con las piezas del aparato.

#### **4.1 Limpieza de la unidad**

1. Saca la comida congelada. Guárdelo todo tapado en un lugar fresco.
2. Para limpiar los cajones del congelador, levántelos ligeramente y tire de ellos hasta que se puedan girar hacia arriba o hacia abajo y extraerlos.
3. Limpie el aparato, incluida la junta de la puerta y los accesorios interiores, con un paño y agua tibia, añadiendo un poco de detergente comercial.
4. Limpiar con agua limpia y frotar para secar.
5. Introduzca los cajones limpios.
6. Asegúrese de que el interior del aparato esté completamente seco.
7. Conecte el aparato a la red eléctrica y enciéndalo.

## 4.2 Limpiar / cambiar la junta de la puerta del aparato

### Comprobar la estanqueidad de las juntas de la puerta o la tapa.

1. Sujeta una tira de papel suficientemente larga de 50 mm de ancho y 0,08 mm de grosor en varios puntos de la unidad.
- Si el papel puede pasar con una ligera resistencia, la junta de la puerta del aparato es estanca. (La prueba del grosor del papel utilizado se realiza según la norma ISO 534).

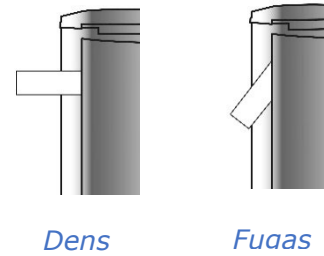

### Sustituir la junta de la puerta del aparato

1. Retire los alimentos del aparato.
2. Extraiga la junta de la puerta del aparato.
3. Limpie la puerta del aparato como de costumbre.
4. Inserte la nueva junta de la puerta del aparato en los huecos.
5. Introduzca primero la junta de la puerta del aparato en las esquinas y presione / acaricie con el pulgar.
6. Si la junta de la puerta del aparato no encaja uniformemente por todas partes: caliente con cuidado las zonas correspondientes con un secador de pelo y tire un poco de ella con los dedos.



- Compruebe regularmente si la junta de la puerta del aparato está sucia o dañada.
- Limpie la junta de la puerta del aparato con agua fría.
- La grasa y el aceite hacen que la junta de la puerta del aparato sea porosa y quebradiza. Si las juntas de la puerta se manchan de grasa o aceite: Limpie inmediatamente las juntas de la puerta del aparato con un paño y agua tibia, añadiendo un poco de detergente lavavajillas comercial.

## 4.3 Descongelar

### Descongelación automática en el congelador - Sistema No Frost

Esto significa que no se forma escarcha en las paredes interiores ni en los alimentos durante el funcionamiento. El aire frío que circula constantemente evita la formación de escarcha. Un control automático del ventilador se encarga de su accionamiento.

### 4.4 Puesta fuera de servicio

Para apagar el aparato, desenchufe el cable de alimentación o desconecte el fusible y desenróscalo.

- ✓ Retira la comida.
- ✓ Extrae el enchufe de la red o desconecta el fusible y desenróscalo.
- ✓ Descongele el aparato y límpielo a fondo (consulte el capítulo "Mantenimiento y cuidados").
- ✓ Deje la puerta del aparato abierta para evitar olores y moho.

## 5 Ruidos de funcionamiento / localización de averías

---

Las reparaciones de los aparatos eléctricos sólo deben ser realizadas por el servicio de atención al cliente (véase el capítulo "Piezas de repuesto / Servicio de atención al cliente"). Las reparaciones incorrectas o mal realizadas pueden ser peligrosas para el usuario.

Si la reparación no se ha realizado correctamente, la garantía quedará invalidada.

### Ruido de funcionamiento

RUIDO	RUIDO	CAUSA / REMEDIO
Ruidos normales	Canicas	Causado por el compresor cuando está en funcionamiento.
	Ruido líquido	Proviene de la circulación del refrigerante en la unidad.
	Chasquidos	El regulador de temperatura enciende o apaga el compresor.
	Vibración del condensador (sólo con condensador visible en la parte trasera de la unidad)	Compruebe si el condensador de la parte posterior de la unidad está suelto. Fijar el condensador.

## Solución de problemas

<b>DISTURBIOS</b>	<b>POSIBLES CAUSAS</b>	<b>MEDIDAS</b>
El grupo de enfriamiento comienza demasiado a menudo y durante demasiado tiempo.	La puerta del aparato se abre con demasiada frecuencia.	No abra la puerta del aparato innecesariamente.
	La circulación de aire alrededor de la unidad está obstruida.	Deje libre la zona alrededor de la unidad.
La unidad no se congela correctamente.	La unidad está apagada o no recibe alimentación.	Compruebe la alimentación eléctrica y los fusibles. Compruebe que el enchufe de red esté correctamente insertado en la toma de corriente. Compruebe si hay tensión en la toma.
	La temperatura ambiente es demasiado baja.	(véase el capítulo 2.2)
	La puerta no está bien cerrada o la junta de la puerta no está completamente abierta.	Véase "Limpieza y sustitución de las juntas de la puerta del aparato". (véase el capítulo 4.2).
Fuerte formación de escarcha en la junta de la puerta del aparato	La junta de la puerta del aparato no es hermética.	Caliente con cuidado la junta de la puerta del aparato con un secador de pelo (en la posición más fría) y compruebe si está bien asentada. Sustituya la junta de la puerta del aparato si es necesario.
La pared lateral está muy caliente (sólo en los modelos con condensador espumado).	El condensador libera aire caliente al ambiente. Si la temperatura ambiente es demasiado alta, puede acumularse calor. En cuanto baja la temperatura ambiente, el aparato vuelve a enfriarse con normalidad. Es imprescindible respetar las distancias (véase el capítulo 2.2).	No es necesaria ninguna acción.

## 6 Piezas de recambio / Servicio de atención al cliente

---

Las siguientes piezas de recambio están disponibles en el Servicio de Atención al Cliente (dependiendo de la máquina):

- (1) Termostatos, sensores de temperatura, circuitos impresos y fuentes de luz;
- (2) Tiradores de puertas, bisagras de puertas, estantes y cajones

Las piezas de recambio están disponibles 7 años después de la comercialización del último ejemplar de un modelo.

Los precintos para puertas están disponibles 10 años después de la comercialización del último ejemplar de un modelo.

Para acceder a la base de datos de productos de:

- Pedidos de reparación
- Ficha de datos
- Instrucciones de uso

escanee el código QR de servicio de la tarjeta de servicio adjunta o de la placa de características de la unidad.



*Tarjeta de*

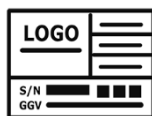

*Placa de*

**Más información sobre el servicio, véase la ficha de servicio adjunta**



- La visita del técnico de servicio en caso de funcionamiento incorrecto o una de las averías descritas no es gratuita ni siquiera durante el periodo de garantía.

## 7 Condiciones de garantía

### Condiciones de garantía para el mercado español

Como comprador de un dispositivo Exquisit, usted tiene derecho a las garantías legales del contrato de compra con su distribuidor.

Para ello, recuerde conservar la FACTURA o el TICKET DE COMPRA pues es el único modo válido para mostrar la fecha de comienzo del periodo de Garantía. Sin ellos no se aplicará ninguna reparación cubierta por la Garantía del fabricante.

Adicionalmente, le proporcionamos las siguientes condiciones:

#### Vigencia de la garantía

La garantía tiene una duración de 36 meses a partir de la fecha de compra (se debe presentar un comprobante de compra). Los fallos o defectos en el equipo se rectifican de forma gratuita durante los primeros 24 meses, siempre que el equipo sea accesible para reparaciones sin ningún esfuerzo especial. En los 12 meses posteriores, el comprador está obligado a demostrar que el fallo o defecto ya existía desde la entrega.

Su producto no ha sido diseñado para uso comercial (por ejemplo, en hoteles, bares, restaurantes, ...) o para uso compartido por varios hogares. En estos casos, la garantía no será de aplicación.

Al hacer uso de la garantía, la garantía no se extiende para el equipo ni para las piezas recién instaladas.

#### Alcance de las medidas correctivas

Repararemos todos los defectos del equipo, dentro de los períodos especificados, que se puedan atribuir de manera demostrable a una fabricación defectuosa o a defectos de los materiales. Las piezas reemplazadas se convierten en nuestra propiedad.

#### Queda excluido lo siguiente:

Desgaste normal, daños intencionales o por negligencia, daños causados por el incumplimiento de las instrucciones de uso, colocación o instalación incorrecta del

equipo, conexión a una tensión de red incorrecta, daños debidos a efectos químicos o electrotérmicos u otras condiciones ambientales anormales, daños en el vidrio, en la pintura, en el esmalte y eventuales diferencias de color, así como bombillas defectuosas. Los defectos en el equipo también se excluyen si se deben a daños en el transporte. Tampoco realizamos ningún servicio si, personas no autorizadas realizan algún trabajo en el equipo Exquisit o se utilizan piezas no originales.

#### Alcance de validez de la garantía

Nuestra garantía se aplica a equipos que se adquirieron en España o Portugal y que están en funcionamiento en España o Portugal

Para equipos instalados en cualquier otro país, el consumidor deberá dirigirse al Servicio Oficial de la filial consultando la página Web de la marca, que ejercerá la garantía conforme a la legislación de su país.

Para las órdenes de reparación fuera del período de garantía aplica lo siguiente: Si se repara un equipo, las facturas de reparación vencen de inmediato y son pagaderas sin deducción.

Si un equipo es revisado o una reparación que ha comenzado no se termina, se calcularán los gastos de transportación y del trabajo hecho. El asesoramiento por parte de nuestro centro de atención al cliente es gratuito.

El servicio de asistencia técnica Exquisit cuenta con una extensa red de centros por toda la geografía española y portuguesa.

En caso de precisar una atención técnica o para ordenar repuestos, comuníquese con nuestro departamento de servicio al cliente.

TEL: (+34) 876 03 66 60  
[www.exquisit-home.com](http://www.exquisit-home.com)

## 8 Eliminación

---

### Eliminación del embalaje

Deseche el embalaje según su tipo. Añade la cartulina y el cartón a los residuos de papel y el plástico a la recogida de materiales reciclables



### Eliminación de equipos antiguos

El equipo está marcado con el símbolo que se muestra aquí de acuerdo con la Directiva Europea de Eliminación de Residuos 2012 / 19 / EU.

La directiva contribuye a la correcta eliminación del equipo y a la recuperación de materias primas secundarias.



### Los electrodomésticos viejos no deben eliminarse con la basura doméstica.

Todo consumidor está obligado por ley a eliminar los aparatos viejos por separado de los residuos domésticos.

Para evitar efectos negativos en el medio ambiente, devuelva los aparatos viejos al punto de venta o a un punto de recogida municipal para su correcto reciclaje

Por favor, antes de deshacerse del producto, retire, si es posible, todas las pilas y acumuladores, así como todas las lámparas que puedan ser retiradas sin destruirlas.

Nos gustaría señalar que usted es responsable de la eliminación de los datos personales en el dispositivo que se va a eliminar.

Antes de desechar un equipo viejo, haga que no se pueda usar:

- Extraiga el enchufe de la toma de corriente
- Desconecte el enchufe del cable de alimentación.
- No dañe ninguna pieza del circuito de refrigeración. (Vea el capítulo 1.5 "Peligros con el refrigerante").

Los niños suelen ser incapaces de reconocer los peligros inherentes a la manipulación de los electrodomésticos. Proporcione la supervisión necesaria y no deje que los niños jueguen con el equipo.



# EXQUISIT

*Torre Aragonia  
Avda. Juan Pablo II 35, Planta 3  
ES-50.009 Zaragoza*

GS231-NF-H-040D\_BDA\_ES-ES\_E1-1-2022-04 .DOCX

[www.exquisit-home.com](http://www.exquisit-home.com)