

EXQUISIT

**Combinación empotrable de
frigorífico-congelador
KGC350-105-NF-040C**

Manual de instrucciones

Introducción

Por favor, observe estas instrucciones cuidadosamente. Antes de poner en funcionamiento el equipo, lea atentamente este manual. Contiene importantes instrucciones de seguridad para la instalación, operación y mantenimiento del equipo. La operación correcta contribuye significativamente al uso eficiente de la energía y minimiza su consumo durante la operación.

El uso incorrecto del equipo puede ser peligroso, especialmente para los niños. Guarde el manual de instrucciones para referencia futura. Entréguelo a cualquier futuro propietario. Si tiene alguna duda sobre temas que no se describen con suficiente detalle en estas instrucciones, póngase en contacto con el Servicio al Cliente en nuestro sitio web en España y Portugal:

www.exquisit-home.com

El fabricante trabaja constantemente en el desarrollo de todos los equipos y modelos. Por lo tanto, comprenda usted que, nos reservamos el derecho de hacer cambios en forma, equipamiento y tecnología.

Conformidad CE

En el momento de su lanzamiento a la venta, este equipo cumple con los requisitos de la Directiva RL 2014/30/EU del Parlamento Europeo y del Consejo sobre la Armonización de las Legislaciones de los Estados miembros en materia de compatibilidad electromagnética, y sobre la Comercialización de equipos eléctricos destinados a utilizarse con determinados límites de tensión RL 2014/35/EU.

Este equipo está marcado con el signo CE y cuenta con un Certificado de Conformidad para su inspección por parte de las autoridades responsables de la vigilancia del mercado correspondientes.

Conocer el aparato

Incluido en el suministro

- 1x aparato
- 4x estante de cristal
- 1x cajón de verduras
- 1x compartimento de conservación de alimentos frescos
- 4x compartimentos de la puerta
- 2x bandejas para huevos
- 3x cajones de congelación
- 1x manual de instrucciones

*) En lo sucesivo, se utiliza el término aparato para designar al frigorífico y al frigorífico-congelador.

Denominación

- 1) estantes de cristal ajustables
- 2) estante de cristal encima del cajón de verduras
- 3) cajón de verduras
- 4) compartimento de conservación de alimentos frescos
- 5) Cajones de congelación
- 6) Patas regulables
- 7) compartimentos de la puerta

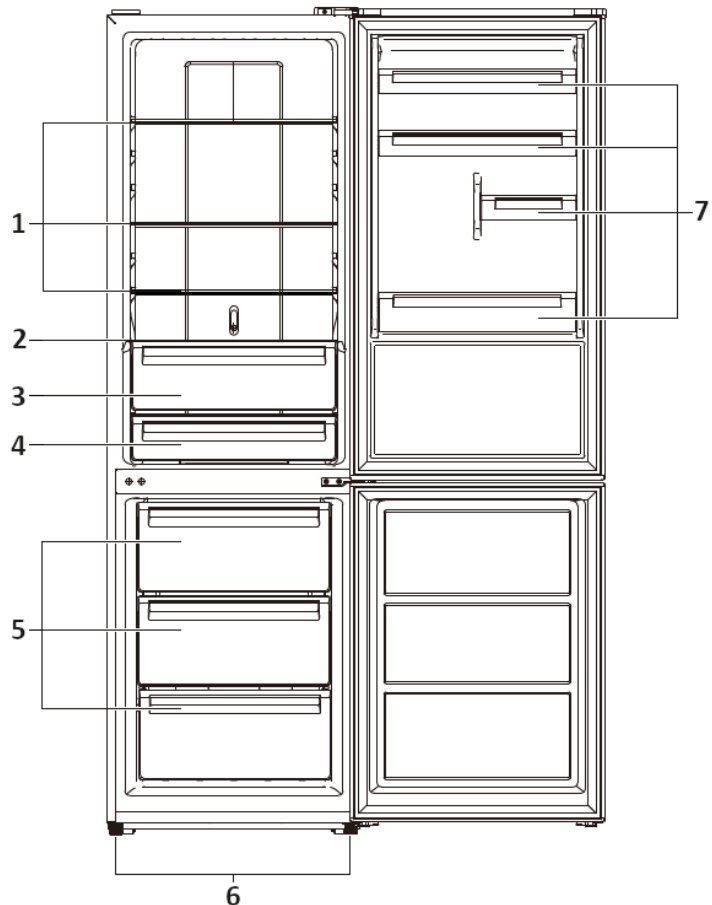

Panel de control

- A) Tecla de temperatura para refrigeración
- B) Tecla de temperatura para congelación
- C) Tecla de función / bloqueo de teclas
- a) Panel de indicación de la temperatura de refrigeración
- b) Panel de indicación de la temperatura de congelación
- c) Pantalla de la función ECO
- d) Pantalla de la función de vacaciones
- e) Pantalla Super congelación
- f) Pantalla de bloqueo de teclas

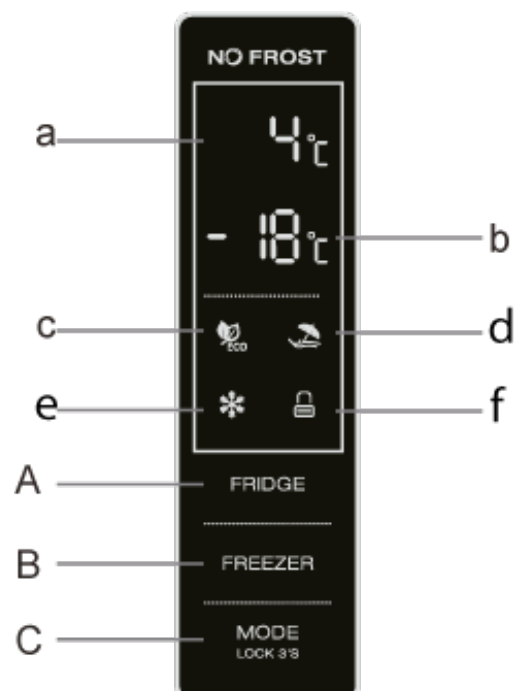

Índice

1	Para su seguridad	5
1.1	Uso previsto	5
1.2	Uso indebido.....	6
1.3	Seguridad de grupos concretos de personas.....	6
1.4	Otros peligros	7
1.5	Peligros causados por el líquido refrigerante.....	7
2	Instalación y conexión	8
2.1	Cambiar la bisagra de la puerta.....	8
2.2	Instalación del aparato.....	12
2.3	Nivelación	13
3	Puesta en servicio	13
3.1	Uso del aparato.....	13
3.2	Almacenamiento correcto de los alimentos.....	16
3.3	Ahorro de energía	20
4	Mantenimiento y cuidados.....	21
4.1	Limpiar el aparato	21
4.2	Limpiar / reemplazar la junta de la puerta del aparato.....	22
4.3	Descongelación	22
4.4	Lámpara (led).....	23
4.5	Poner fuera de servicio el aparato.....	23
5	Ruidos de funcionamiento / Solución de fallos	23
6	Piezas de recambio / Servicio de atención al cliente	25
7	Condiciones de garantía para el mercado español	26
8	Eliminación de residuos.....	27

1 Para su seguridad

Para un uso seguro y conforme a lo previsto, lea atentamente el manual de instrucciones y el resto de documentos que se incluyen con el producto y consérvelos para un futuro uso. Todas las instrucciones de seguridad contenidas en este manual de instrucciones están identificadas con un símbolo de advertencia. Sirven para avisar con antelación acerca de posibles peligros. Lea y respete siempre esta información.

Explicación de las instrucciones de seguridad

PELIGRO

Identifica una situación peligrosa, causa de muerte o de lesiones graves en caso de no ser tomado en consideración.

ADVERTENCIA

Se refiere a una situación peligrosa que puede ser causa de muerte o de lesiones graves en caso de no ser tomado en consideración.

PRECAUCIÓN

Tipifica una situación peligrosa que puede ser causa de lesiones leves o moderadas en caso de no ser tomado en consideración.

ATENCIÓN

Indica una situación que, de no ser tomada en consideración, resultará en daños materiales.



¡PELIGRO DE DESCARGA ELÉCTRICA!



¡PELIGRO DE ESCALDADURA!



¡PELIGRO DE INCENDIO!



- Información e instrucciones que deben tenerse en cuenta.
- Marca una enumeración
- ✓ Marca pasos de comprobación por orden
- 1. Marca pasos de trabajo por orden
- Describe la reacción del aparato al paso de trabajo en cuestión

1.1 Uso previsto

El aparato se ha diseñado para uso privado / doméstico. Es adecuado para refrigerar / congelar alimentos.

- No utilice el aparato para fines distintos de la refrigeración / congelación de alimentos. El fabricante no acepta responsabilidad alguna por los posibles daños.
- Por razones de seguridad, no están permitidas las modificaciones o los cambios en el aparato.
- Este aparato frigorífico no está ideado como aparato empotrable.
- Los aparatos con termostato mecánico son aptos para su uso hasta una altitud máxima de 2000 metros sobre el nivel del mar.
- Se considera un uso indebido cualquier utilización fuera de estos ámbitos de aplicación.

1.2 Uso indebido

Las siguientes actividades se consideran un uso indebido y, por lo tanto, están prohibidas:

- No almacene ni refrigere en el frigorífico ningún medicamento, plasma sanguíneo, preparado de laboratorio o sustancias y productos similares basados en la Directiva 2007/47/CE sobre productos sanitarios.
- No almacene en el aparato sustancias explosivas ni botes de spray con propulsores inflamables, como butano, propano, pentano, etc.
- No almacene bebidas carbonatadas ni espumosas en el compartimento congelador.
- No meta botellas en el compartimento congelador a menos que el fabricante lo autorice.
- No presione ningún alimento en los compartimentos congeladores.
- No utilice ningún aparato eléctrico dentro del área de almacenamiento de alimentos que no esté aprobado por el fabricante.
- El aparato no es apto para su uso comercial.
- No coloque el aparato al aire libre.
- No conecte el aparato a la red eléctrica utilizando una toma múltiple de corriente.
- No coloque el cable de alimentación con tensión.
- No doble el cable de alimentación.
- Instale el aparato de manera que el enchufe de alimentación sea accesible.
- No saque el enchufe de la toma tirando del cable de alimentación.

1.3 Seguridad de grupos concretos de personas

Este aparato puede ser utilizado por niños a partir de 8 años de edad y por personas con discapacidad física, sensorial o mental o con falta de experiencia y conocimientos previos. Esto es posible si son supervisados o si son instruidos en el uso seguro del aparato y han comprendido los peligros vinculados al mismo.

- La limpieza y el mantenimiento del aparato pueden ser realizados por niños solo bajo la supervisión de un adulto.
- No deje a los niños desatendidos para asegurarse de que no jueguen con el aparato.

⚠ PELIGRO

¡PELIGRO DE ESTRANGULAMIENTO CON EL CABLE DE ALIMENTACIÓN!

Mantenga a los niños menores de 8 años alejados del cable de alimentación del aparato.

⚠ PELIGRO

¡PELIGRO DE ASFIXIA CON LOS MATERIALES DEL EMBALAJE!

Mantenga a los niños alejados de los materiales del embalaje.

⚠ PELIGRO

¡PELIGRO DE ASFIXIA POR APARATO VIEJO!

Los niños, jugando, se pueden quedar encerrados en el aparato o ponerse en otras situaciones peligrosas.

- Retire o destruya los candados o cierres que haya.
- No deje a los niños jugar con el aparato.
- Supervise siempre a los niños si están cerca del aparato viejo.

1.4 Otros peligros

PELIGRO

¡PELIGRO DE DESCARGA ELÉCTRICA!

- Al enchufar o desenchufar, no toque nunca el enchufe del cable de alimentación con las manos húmedas o mojadas.
- Monte y conecte el aparato únicamente según lo indicado en el manual de instrucciones.
- En caso de emergencia, desconecte inmediatamente el enchufe de alimentación de la toma eléctrica.
- Desconecte siempre el enchufe de la toma antes de realizar trabajos de limpieza o mantenimiento.
- Solicite a nuestro servicio de atención al cliente que le sustituyan inmediatamente un cable de alimentación dañado.
- Si el cable de alimentación o el enchufe están dañados, no utilice más el aparato.
- No manipule el aparato, excepto para las operaciones de limpieza y mantenimiento descritas en este manual de instrucciones.

ADVERTENCIA

¡PELIGRO DE INCENDIO!

Al presentarse una insuficiente circulación de aire, el calor puede acumularse y provocar un incendio.

- Respete siempre las distancias especificadas para la parte trasera, lateral y superior del aparato (ver el capítulo Distancias mínimas).
- Mantenga el compresor y el condensador (según el modelo) libres de polvo y objetos.

1.5 Peligros causados por el líquido refrigerante

ADVERTENCIA

¡PELIGRO PARA LA SALUD!

Si el circuito de refrigeración está dañado, se saldrá el refrigerante, isobutano R600a. El refrigerante es perjudicial para la salud si entra en contacto con los ojos o si se inhala.

ADVERTENCIA

¡GAS INFLAMABLE!

¡PELIGRO DE EXPLOSIÓN Y DE INTOXICACIÓN!

- El circuito de refrigerante del aparato contiene isobutano (R600a) como refrigerante, un gas natural de alta compatibilidad ambiental que es inflamable.
- Solo los especialistas autorizados pueden intervenir en el sistema de refrigeración.
- No dañe el circuito de refrigeración, p. ej., perforando los conductos de refrigerante con objetos afilados o doblándolos.
- No dañe ninguna pieza del circuito de refrigeración durante el transporte, instalación, mantenimiento o eliminación del aparato.
- Para evitar la formación de una mezcla de gas y aire inflamable en caso de una fuga en el circuito de refrigerante, el espacio de instalación debe tener un tamaño mínimo de 1 m³ por cada 8 g de refrigerante según la norma UNE-EN 378. La cantidad de refrigerante en el refrigerador / congelador viene indicada en la placa de características.

Procedimiento en caso de circuito de refrigeración dañado:

- Mantenga alejada toda llama y fuente de ignición.
- Ventile bien la habitación en la que se encuentra el aparato.
- Contacte con el servicio de atención al cliente.

2 Instalación y conexión

Antes de instalar y conectar el aparato, asegúrese de que

- el aparato está desconectado de la red eléctrica (véase el capítulo Otros peligros)
- se cumplen las condiciones de instalación (véase el capítulo Distancias mínimas).

Desembalar el aparato

El embalaje no debe estar dañado. Compruebe posibles daños por transporte en el aparato. No conecte nunca un aparato dañado. Contacte con el proveedor en caso de daños.

⚠ PRECAUCIÓN

¡RIESGO DE LESIONES Y DAÑOS MATERIALES!

Realice siempre el transporte con ayuda de una segunda persona.

No corte el material de embalaje con un objeto afilado, como un cúter.

Retirar la protección para el transporte

El aparato y las partes interiores están protegidas para el transporte.

- ✓ Retire todas las tiras adhesivas del lado derecho e izquierdo de la puerta del aparato, así como las piezas de poliestireno del condensador de la parte posterior (según el modelo).
- ✓ Retire todas las cintas adhesivas y las piezas de embalaje del interior del aparato.
- ✓ Elimine los restos de adhesivo con agua de lejía.

Puede haber adhesivos con advertencias en el aparato. Por favor, respételas y no las saque del aparato.

2.1 Cambiar la bisagra de la puerta



El aparato ofrece la posibilidad de cambiar la bisagra de la puerta de izquierda a derecha o viceversa.

ATENCIÓN

¡PELIGRO DE DAÑOS MATERIALES!

No incline el aparato más de 45° al montar la puerta para evitar dañar el sistema de refrigeración.

Herramientas necesarias para cambiar la bisagra de la puerta:

Herramienta	Denominación
Atornillador de estrella	
Atornillador plano	
Llave hexagonal	

Cambio de la bisagra de la puerta

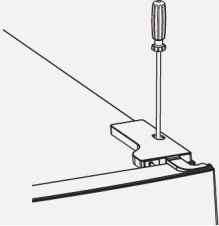
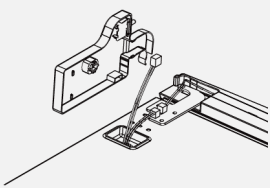
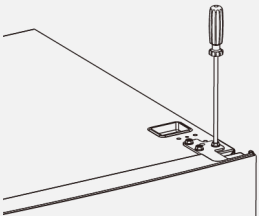
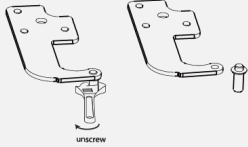
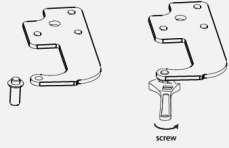
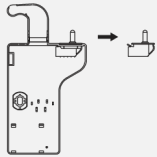
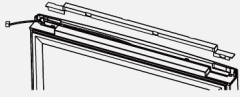
Pasos	Imagen
<ol style="list-style-type: none"> 1. Coloque el aparato en posición vertical y mantenga las puertas del aparato cerradas. 2. Desatornille la tapa superior de la bisagra. 	
<ol style="list-style-type: none"> 3. Desconecte los enchufes del interruptor de la puerta y del mazo de cables. 	
<ol style="list-style-type: none"> 4. Desatornille la bisagra superior. 	
<ol style="list-style-type: none"> 5. Retire el pasador de la bisagra superior con un destornillador y gire la bisagra 180°. 	
<ol style="list-style-type: none"> 6. Inserte el pasador en la bisagra y gírelo. 7. Aparta la bisagra. 	
<ol style="list-style-type: none"> 8. Separe el interruptor de la puerta de la cubierta de la bisagra derecha. 9. Retire la cubierta de la bisagra izquierda de la bolsa de accesorios e inserte el interruptor de la puerta. 10. Coloque la cubierta de la bisagra a un lado. 	
<ol style="list-style-type: none"> 11. Retire la cubierta de la puerta del aparato, mueva el mazo de cables del lado derecho al izquierdo. 12. Vuelva a colocar la cubierta de la unidad. 13. Saque con cuidado la puerta del aparato de la bisagra intermedia y apártela. 	

Instalación y conexión

<p>14. Afloje la cubierta superior izquierda y colóquela en el lado derecho.</p>	
<p>15. Retire el tornillo de la bisagra central con un destornillador Phillips. 16. Retire el espaciador de la bisagra. 17. Suelte la bisagra intermedia, eleve la puerta inferior con cuidado y apártela.</p>	
<p>18. Retire las tapas de los orificios de las bisagras del lado izquierdo y colóquelas en el lado derecho.</p>	
<p>19. Desatornille la bisagra inferior. 20. Retire el espaciador de la bisagra. 21. Retire los pies ajustables de ambos lados.</p>	
<p>22. Desenrosque y retire el pasador inferior de la bisagra. 23. Gire 180° la bisagra inferior y vuelva a introducir el pasador.</p>	
<p>24. Vuelva a colocar la bisagra inferior. 25. Saque el espaciador para el lado izquierdo de la bolsa de accesorios y sujételo entre la puerta del aparato y la bisagra. 26. Atornilla ambos pies.</p>	
<p>27. Coloque el separador entre la bisagra inferior y la puerta del aparato y fíjelo con la bisagra.</p>	

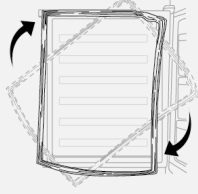
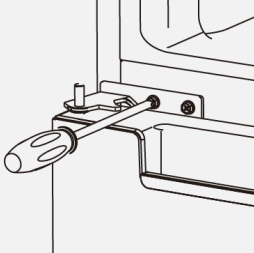
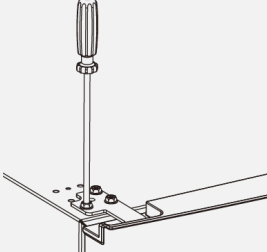
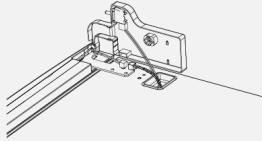
<p>28. Retire las fijaciones auxiliares de la parte inferior de las puertas superior e inferior.</p> <p>29. Saque nuevas fijaciones auxiliares de la bolsa de accesorios y colóquelas en el lado izquierdo.</p>	
<p>30. Afloje las juntas de la puerta del frigorífico y del congelador y vuelva a colocarlas después de darles la vuelta.</p>	
<p>31. Inserte la puerta inferior del aparato en el pasador de la bisagra inferior, ajuste la bisagra central en el aparato y fíjela.</p> <p>32. Saque el espaciador para el lado izquierdo de la bolsa de accesorios y sujételo entre la puerta del aparato y la bisagra.</p>	
<p>33. Monte la puerta superior del aparato sobre el pasador de la bisagra intermedia. Asegúrese de que la puerta coincide con el aparato para que la junta de la puerta selle herméticamente el aparato.</p> <p>34. Introduzca el pasador de la bisagra superior en el orificio previsto en la parte superior de la puerta del aparato y fije la bisagra al aparato. Cierre la puerta del aparato.</p>	
<p>35. Conecte los mazos de cables de la puerta y del aparato. Coloque la cubierta superior de la bisagra.</p> <p>36. Antes de atornillar la cubierta, conecte los terminales del interruptor de la puerta.</p>	

ATENCIÓN

¡PELIGRO DE DAÑOS MATERIALES!

Para evitar daños materiales, tenga en cuenta lo siguiente:

- Posicione el aparato en vertical de nuevo después de cambiar las bisagras de la puerta.
- Compruebe que la junta de la puerta del aparato y la puerta encajan perfectamente.
- Vuelva a conectarlo a la red eléctrica transcurridas al menos tres horas.

2.2 Instalación del aparato

Coloque el aparato

- según las distancias mínimas especificadas.
- Colóquelo en una habitación seca y bien ventilada en la que la temperatura ambiente corresponda a la clase climática para la que está preparado el aparato.

ATENCIÓN

¡PELIGRO DE DAÑOS MATERIALES!

Deje el aparato en reposo durante 12 horas después del transporte para que el refrigerante se acumule en el compresor. De no hacerlo, podría dañar el compresor y provocar el fallo del aparato. En tal caso, la garantía no tendría validez.

CLASE CLIMÁTICA	RANGO DE TEMPERATURA
(SN) zona templada mayoritaria	+10 °C hasta +32 °C
(N) zona templada	+16 °C hasta +32 °C
(ST) zona subtropical	+16 °C hasta +38 °C
(T) zona tropical	+16 °C hasta +43 °C

Distancias mínimas para la circulación y evacuación de aire

La circulación de aire en la parte trasera, lateral y superior del aparato influye en el consumo de energía y en la capacidad de refrigeración / congelación (según el modelo). Se deben respetar las distancias mínimas para la ventilación del aparato, como se muestra en el siguiente dibujo. De no respetarse las distancias mínimas, el aire acumulado no puede escapar y el compresor funciona continuamente, lo que acorta la vida del aparato.

Dimensiones del aparato en mm y grados

a	b	b2	c	d	e	f	g	h
600	685	1285	1950	100	50	30	135°	1200

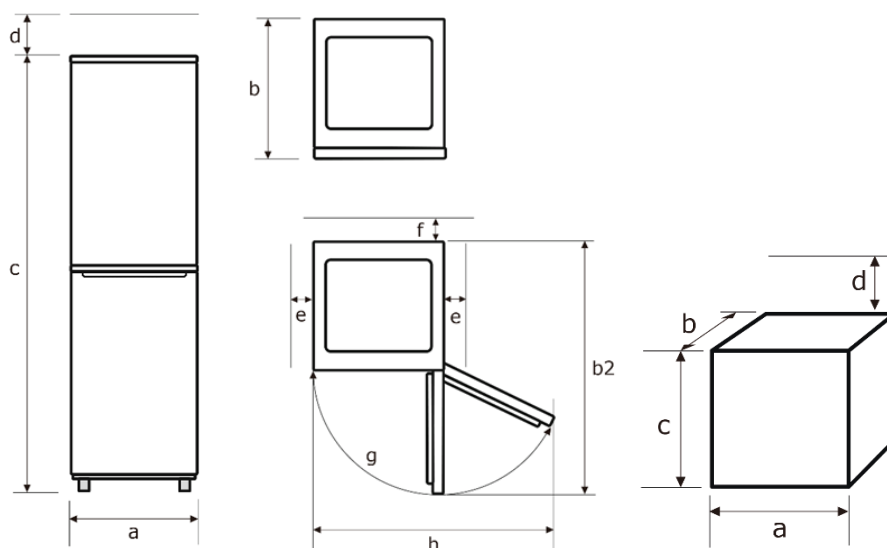

- El incumplimiento de las distancias mínimas aumenta el consumo de energía.
- Si el calor acumulado no puede disiparse alrededor del aparato, su funcionamiento se verá afectado.
- Para alcanzar la clase energética especificada, mantenga las distancias anteriores.
- No instale frigoríficos congeladores con termostato en salas frías por debajo de 16 °C.

2.3 Nivelación

Si la superficie es ligeramente irregular, nivele el aparato con las patas delanteras.

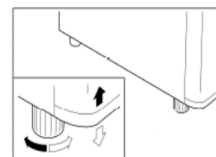

3 Puesta en servicio

Limpie bien el aparato y las piezas del interior antes de ponerlo en servicio (véase el capítulo "Mantenimiento y cuidados").

- Ajuste el nivel de temperatura según la temperatura ambiente (lugar de instalación), si se cambia el equipamiento o si se abre la puerta del aparato con frecuencia.
- Con temperaturas veraniegas muy altas, ajuste el termostato a un nivel más para mantener la temperatura de refrigeración.
- Para un consumo óptimo de energía, coloque los estantes de cristal / los cajones en el aparato como se muestra (véase apartado 3.2 Almacenamiento correcto de alimentos).
- El compartimento congelador está listo para funcionar tras aprox. 3 horas.

3.1 Uso del aparato

Panel de control

- A) Refrigeración (termostato sólo para la cámara frigorífica).
- B) Congelación (termostato sólo para el compartimento congelador, función Vacaciones). ECO y Super no son seleccionables).
- C) Seleccionar función, bloquear / desbloquear panel de control
 - a) Temperatura de la cámara frigorífica y mensajes de fallo
 - b) Temperatura del congelador
 - c) ECO LED
 - d) LED de vacaciones
 - e) Super congelación LED
 - f) Bloqueo del panel de control

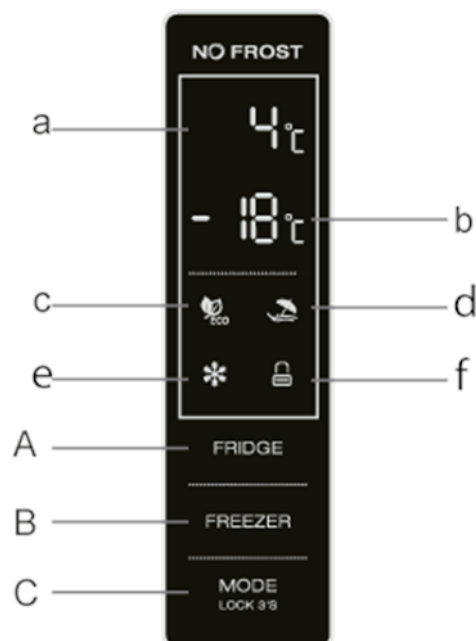

Ajuste de la temperatura

- El panel de control se ilumina al encender y al ajustar la temperatura, durante 3 segundos.
- Para poder realizar ajustes, el panel de control debe estar desbloqueado.
- En estado bloqueado, el indicador de bloqueo parpadea durante 3 segundos. Toque brevemente cualquier tecla para desbloquear el panel de control.
- 5 segundos después de la última operación, el panel de control se bloquea.
- El panel de control se ilumina al 100 % 2 minutos después de la última operación.
- El panel de control se ilumina cuando la puerta del aparato está abierta.
- Suena una señal cada vez que se pulsa la tecla.

Ajuste de la temperatura en la cámara frigorífica

1. En el modo definido por el usuario, pulse la tecla A.
→ Se puede observar un intervalo de temperatura de entre 2 °C y 8 °C.
2. Ajuste la temperatura pulsando repetidamente la tecla A.
→ La temperatura seleccionada parpadea durante 5 segundos y, a continuación, se confirma la temperatura.

Ajuste de la temperatura del congelador

1. Pulse la tecla B en el modo definido por el usuario
→ la gama de temperaturas de -5°C - -24°C.
2. Ajuste la temperatura pulsando repetidamente la tecla B.
→ La temperatura seleccionada parpadea durante 5 segundos y, a continuación, se confirma la temperatura.

ATENCIÓN

¡PELIGRO DE DAÑOS MATERIALES!

No encienda nunca el aparato inmediatamente después de una interrupción del suministro eléctrico. Se puede sobrecargar el compresor o quemarse la seguridad eléctrica.

Ajuste de la temperatura

TEMPERATURA RECOMENDADA		
TEMPERATURA AMBIENTE	INTERIOR DEL FRIGORÍFICO	CÁMARA DE CONGELACIÓN
Verano		
Normal		
Invierno		

Control de la temperatura en la zona fresca

La temperatura en el compartimento de conservación de alimentos frescos depende del tipo de alimento.

Deslice el pestillo hacia arriba y la temperatura del compartimento de conservación de alimentos frescos se reducirá gradualmente.

Por regla general, la posición "crisper" coincide con la temperatura del cajón de verduras. El compartimento de conservación de alimentos frescos en posición "crisper" es adecuado para frutas y verduras. Cuando la barra está en la posición "Fresco", la temperatura es de aproximadamente 0° C, adecuada para alimentos rápidamente perecederos. Los alimentos se mantienen frescos más tiempo, pero no se congelan.

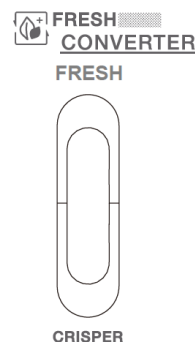



- Para la posición "Fresco", recomendamos una temperatura del frigorífico de 4° C y almacenar los alimentos frescos en el compartimento de conservación de alimentos frescos durante un máximo de 3 días.

Función ECO

Pulse brevemente la tecla "Modo" hasta que el LED de Eco "c" parpadee, después de 5 segundos se activa ECO.

En la función ECO, las temperaturas del frigorífico y del congelador se ajustan automáticamente.



- En la función ECO, ni la temperatura de refrigeración ni la de congelación pueden modificarse manualmente. El LED ECO parpadea durante 3 segundos y no es posible modificar la temperatura.

TEMPERATURA		
Temp. ambiente	Interior del frigorífico	Cámara de congelación
≤13° C	+3° C	-18° C
≤20° C	+4° C	-18° C
≤27° C	+5° C	-18° C
≤34° C	+5° C	-16° C
≥35° C	+7° C	-15° C

Desactivar la función ECO

1. Pulse brevemente la tecla «Modo» hasta que deje de encenderse el LED "ECO".
→ Desactiva la función ECO.

Holiday (función de vacaciones)

1. Pulse brevemente la tecla "Modo" hasta que parpadee el LED de "d"; transcurridos 5 segundos, se activará Vacaciones.
→ En la función Vacaciones, la temperatura de la cámara frigorífico es de 17° C.



- En la función Vacaciones, ni la temperatura del frigorífico ni la del congelador pueden modificarse manualmente. El LED Vacaciones parpadea durante 3 segundos y no es posible modificar la temperatura.
- No guarde alimentos en el frigorífico mientras la función Vacaciones esté activa.

Desactivar función Vacaciones

1. Pulse brevemente la tecla Mode hasta que el LED "d" deje de iluminarse.
→ Así, la función Vacaciones queda desactivada.

Super (congelación rápida)

1. Pulse brevemente la tecla "Modo" hasta que el LED de "e" parpadee, después de 5 segundos se activa la Supercongelación.
→ La temperatura del compartimento congelador desciende a -25° C, la temperatura del compartimento frigorífico es independiente.



- En la función Super, ni la temperatura del frigorífico ni la del congelador pueden modificarse manualmente. El super LED parpadea durante 3 segundos y no es posible modificar la temperatura.
- En el modo Super, el aparato funciona a toda velocidad y el nivel de ruido es superior al normal.
- La función Super se desconecta automáticamente al cabo de 72 horas como máximo. Según el modelo, la función Super puede desconectarse transcurridas menos de 72 horas.

Superdesactivar

1. Pulse brevemente la tecla «Modo» hasta que el LED "e" deje de iluminarse.
→ Así, la superfunción queda desactivada.

Ajuste manual de la temperatura

Pulse brevemente la tecla "Mode", todos los LED se apagan, por lo que es posible el ajuste manual de la temperatura en el frigorífico y el congelador.

Alarma de puerta abierta

Si la puerta del aparato se queda abierta durante más de 60 minutos, suena una señal.

Bloqueo de teclas

1. Pulse la tecla "C durante 3 segundos.
→ El LED „Bloqueo de teclas" se enciende. Excepto la tecla „Alarma", todas las demás teclas están bloqueadas.
2. Para desactivar el bloqueo de teclas, pulse la tecla "C» durante 3 segundos.
→ El LED „Bloqueo de teclas" se apaga.

3.2 Almacenamiento correcto de los alimentos

El almacenamiento adecuado puede contribuir a mantener la calidad de los alimentos.

⚠ ADVERTENCIA

¡PELIGRO PARA LA SALUD!

Si el aparato está apagado o se corta la electricidad, los alimentos no estarán lo suficientemente refrigerados. Los alimentos almacenados pueden empezar a descongelarse o desmenuzarse y estropearse. Existe riesgo de intoxicación alimentaria si se come comida descongelada o que ha empezado a descongelarse.

- Después de un corte eléctrico, compruebe si los alimentos almacenados siguen siendo comestibles.
- Deseche los alimentos congelados que se hayan descongelado visiblemente después de un corte de electricidad.
- No congele los alimentos ya descongelados o que hayan empezado a descongelarse.

El interior del frigorífico es adecuado para almacenar alimentos y bebidas frescos.

Tenga en cuenta lo siguiente al almacenar en el interior del frigorífico:

- Utilice solo alimentos que estén en perfectas condiciones.
- Reduzca lo máximo posible el tiempo entre la compra y la colocación de los alimentos en el aparato.
- Almacene la carne fresca y el pescado fresco bien empaquetado en plástico film o en recipientes herméticos en el lugar más fresco del aparato durante un máximo de 1 a 2 días. Evite el contacto con alimentos cocinados.
- Evite la contaminación de los alimentos con carne y pescado crudos. No permita que el jugo de la carne entre en contacto con otros alimentos.
- No guarde patatas, cebollas, ajo, tomates, plátanos y aguacates en el frigorífico... y si es así, solo por poco tiempo y bien empaquetados.
- Cubra los alimentos antes de almacenarlos; especialmente los platos fríos, los alimentos cocinados y los que contienen especias.
- Meta la comida caliente en el frigorífico solo después de que se haya enfriado.
- Un aumento de la temperatura en el aparato hará que los alimentos se echen a perder más rápidamente. Para una óptima conservación de los alimentos, el nivel más adecuado es el de temperatura media.
- Coloque los alimentos en el frigorífico de modo que el aire pueda circular libremente en el compartimento.

- Al guardar las botellas en el compartimento para botellas de la puerta interior, asegúrese de que no sean demasiado pesadas; el compartimento podría soltarse de la puerta.
- Los niños de 3 a 8 años pueden llenar y vaciar el aparato.

Lo adecuado para empaquetar alimentos es:

- Bolsas de conservación y plástico film apto para alimentos
- Tapas especiales de plástico con cinta elástica
- Papel de aluminio

Para almacenar cantidades más grandes en el compartimento frigorífico / congelador, puede extraer los estantes de cristal.

El estante de almacenamiento es extraíble y regulable en altura.

Los estantes de cristal son extraíbles y regulables en altura.

1. Tire de los estantes de cristal hacia delante.
2. Suba o baje los estantes de cristal y sáquelos.

El estante de cristal de encima del cajón de verduras siempre se mantiene en la misma posición para garantizar la correcta circulación del aire.

Tenga en cuenta la siguiente indicación al refrigerar alimentos frescos:



- Si las puertas del aparato están abiertas durante mucho tiempo, se producirá un aumento considerable de la temperatura en los compartimentos de su interior. Por ese motivo, los alimentos almacenados pueden estropearse más rápidamente.

La cámara de congelación es adecuada para el almacenamiento a largo plazo de productos congelados y para la congelación de alimentos frescos.

PRECAUCIÓN



¡PELIGRO DE LESIONES!

- Tocar los productos congelados, el hielo y las piezas metálicas dentro del compartimento congelador puede causar efectos similares a quemaduras en pieles muy sensibles.
- No coja alimentos congelados con las manos húmedas o mojadas; sus manos podrían quedarse pegadas.
- Respete las siguientes indicaciones al almacenar en el interior de la cámara de congelación:
- Mantenga las puertas del aparato cerradas en caso de un corte de electricidad. Los alimentos permanecen congelados durante varias horas (véase la ficha del producto "Tiempo de almacenamiento en caso de fallo").
- Utilice solo alimentos que estén en perfectas condiciones.
- No interrumpa la cadena de frío de productos congelados.
- Reduzca lo máximo posible el tiempo entre la compra y la colocación de los alimentos congelados en el aparato.
- No congele cantidades demasiado grandes de una sola vez. La calidad de los alimentos se mantiene mejor si se congelan rápidamente hasta el núcleo. En la placa de características y en la ficha del producto se indica la cantidad máxima de alimentos que puede congelar en 24 horas.
- Se puede influir en la temperatura durante la fase de congelación a través del termostato del interior del frigorífico.
- Almacene siempre las bebidas alcohólicas de alta graduación en posición vertical y herméticamente cerradas. Siga las indicaciones del fabricante de la bebida.











- Por motivos de seguridad, los cajones de congelación están provistos de un mecanismo de paro. No obstante, se pueden sacar completamente tirando de ellos hacia arriba y después hacia fuera. Para volver a meterlos, haga lo mismo, pero en el orden inverso.

Descripción de compartimentos congeladores según estrellas

TIPO DE COMPARTIMENTO	TEMPERATURA OBJETIVO DE ALMACENAMIENTO	ADECUADO PARA...
"Compartimento sin estrellas"	- 6 °C ~ + 0 °C	Conservación de carne y pescado frescos hasta un máximo de tres días y almacenamiento o fabricación de cubitos de hielo. No es adecuado para congelar alimentos frescos.
	≤ - 6 °C	Conservación de productos congelados durante un periodo de un mes como máximo. No es adecuado para congelar alimentos frescos.
	≤ - 12 °C	Conservación de productos congelados durante un periodo de dos meses como máximo, así como almacenamiento o fabricación de helados o cubitos. No es adecuado para congelar alimentos frescos.
	≤ - 18 °C	Conservación de productos congelados durante un periodo de tres meses como máximo. No es adecuado para congelar alimentos frescos.
	≤ - 18 °C	Conservación de productos congelados y congelación de alimentos frescos durante un periodo más largo.

Resumen de recomendaciones de almacenamiento compartimento frigorífico/congelador

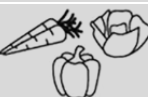
Interior del frigorífico	Cámara de congelación
 <p>1</p>	 <p>8</p>
 <p>2</p>	 <p>9</p>
 <p>3</p>	 <p>10</p>
 <p>4</p>	
 <p>5</p>	
 <p>6</p>	
 <p>7</p>	

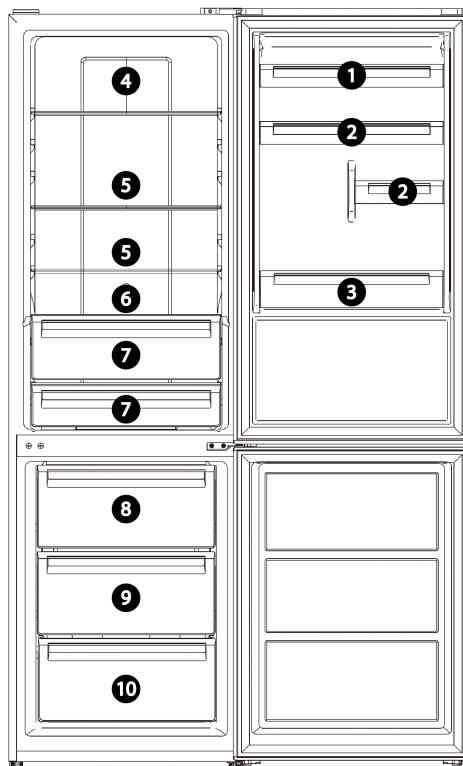

- La capacidad de congelación de la cantidad máxima de alimentos en 24 horas puede verse en la placa de características (en el interior o en la parte trasera del aparato) y en la ficha técnica del producto.

Fabricación de cubitos de hielo

Llene la bandeja de cubitos de hielo (no incluida en el suministro) con tres cuartas partes de agua y colóquela horizontalmente en la base del compartimento congelador. Afloje el molde de cubitos de hielo congelados con un objeto contundente (p. ej., el mango de una cuchara). Mantenga los cubitos de hielo debajo del agua corriente durante un breve espacio de tiempo para que sea más fácil sacarlos.

3.3 Ahorro de energía

- No coloque el aparato cerca de cocinas, radiadores u otras fuentes de calor. Si la temperatura ambiente es alta, el compresor funcionará con mayor frecuencia y durante períodos más largos, lo que dará lugar a un mayor consumo de energía.
- Asegúrese de que haya suficiente ventilación en la base del aparato, en los laterales y en la parte posterior del mismo. No cubra nunca las aberturas de ventilación. Tenga en cuenta las distancias (véase capítulo 2 „Instalación y conexión“).
- La disposición de los cajones, bandejas y estantes de almacenamiento representada en la figura «Conocer el aparato» ofrece el uso más eficiente de la energía y, por lo tanto, debe mantenerse siempre que se pueda.
- Para tener más espacio de almacenamiento (p. ej., para productos grandes refrigerados / congelados), retire los estantes o cajones intermedios. Retire los estantes / cajones superiores e inferiores en último lugar si es necesario.
- Una sección de refrigerador / de congelación uniformemente llena contribuye a un uso óptimo de la energía. Evite las secciones vacías o medio vacías.
- No coloque comida caliente en el refrigerador / congelador. Deje que la comida se enfríe primero.
- Descongele la comida congelada en el frigorífico. El frío de los alimentos congelados reduce el consumo de energía en la sección de refrigeración y, por lo tanto, aumenta la eficiencia energética.
- No ajuste la temperatura más fría de lo necesario. Esto contribuye a un uso óptimo de la energía.
- Las juntas de la puerta del aparato deben estar completamente intactas para que las puertas se cierren correctamente y el consumo de energía no aumente innecesariamente.
- Abra solo el aparato cuando sea necesario y por un tiempo tan corto como sea posible. El consumo de energía y la temperatura en el interior pueden aumentar si se abre con frecuencia la puerta del aparato, si está abierta durante mucho tiempo o si no se cierra correctamente.

4 Mantenimiento y cuidados

Por motivos higiénicos, limpie regularmente el exterior y el interior del aparato, incluyendo la junta de la puerta y los accesorios interiores. Antes de realizar cualquier trabajo de mantenimiento y cuidados, asegúrese de que el aparato está desconectado de la red eléctrica (véase el capítulo de seguridad "Descarga eléctrica").

⚠ PRECAUCIÓN

¡PELIGRO DE LESIONES!

- No utilice calentadores eléctricos, llamas, cuchillos o similares para la descongelación.
- No limpie nunca el aparato con un aparato de limpieza a vapor. La humedad podría entrar en los componentes eléctricos.

ATENCIÓN

¡PELIGRO DE DAÑOS MATERIALES!

- No utilice productos de limpieza abrasivos y agresivos.
- No use esponjas que puedan rayar.
- Los aceites esenciales y los disolventes orgánicos, como el zumo de limón o la cáscara de naranja, el ácido butírico o productos de limpieza con contenido en ácido acético pueden atacar las piezas de plástico. No ponga esas sustancias en contacto con las piezas del aparato.

4.1 Limpiar el aparato

1. Saque los productos refrigerados. Guarde todo tapado en un lugar fresco.
2. Para limpiar, levante los estantes de cristal ligeramente hacia arriba y tire de ellos hasta que los pueda mover hacia arriba o hacia abajo y pueda retirarlos.
3. Empuje los compartimentos de la puerta hacia arriba y sáquelos.
4. Limpie el aparato, incluyendo la junta de la puerta y los accesorios interiores, con un paño y agua tibia añadiendo un poco de lavavajillas líquido convencional.
5. Aclare con un paño mojado en agua limpia y frote hasta secar.
6. Compruebe el orificio de drenaje del agua de condensación. Limpie regularmente con bastoncillos de algodón.
7. Introduzca los estantes de cristal limpios, los compartimentos de las puertas, los cajones, etc.
8. Limpie regularmente el condensador de la parte trasera. Retire el polvo acumulado con el aspirador.
9. Asegúrese de que el interior del aparato está completamente seco.
10. Conecte el aparato a la red eléctrica y enciéndalo.

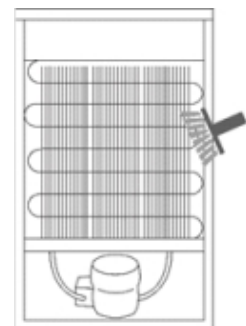
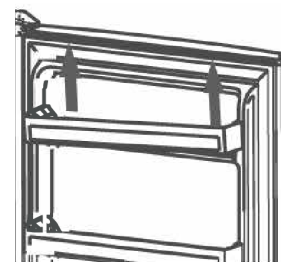
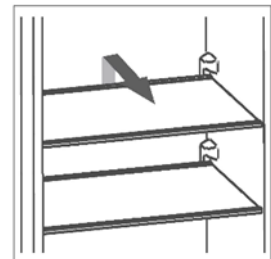

4.2 Limpiar / reemplazar la junta de la puerta del aparato

Verifique la estanqueidad de las juntas de la puerta o la tapa

1. Sujete una tira de papel suficientemente larga de 50 mm de ancho y 0,08 mm de grosor en varios puntos del aparato.
→ Si el papel puede moverse con una ligera resistencia, la junta de la puerta del aparato es hermética. (La comprobación del grosor del papel empleado se realiza según la norma ISO 534)

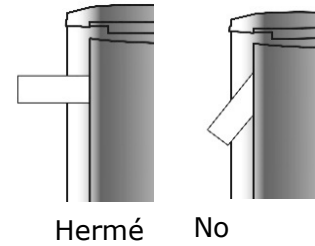

o

1. Coloque una linterna en un estante de cristal del aparato, dirija el haz de luz hacia la junta de la puerta del aparato y ciérrela. Si no sale ninguna luz directa, la junta de la puerta del aparato es hermética.
→ Si se ve luz directa a través de la puerta cerrada, la junta de la puerta del aparato no es hermética.

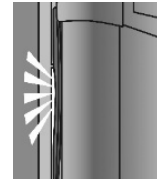

No

Sustituir la junta de la puerta del aparato

1. Saque los alimentos del aparato.
2. Tire de la junta de la puerta del aparato para sacarla.
3. Limpie la puerta del aparato como habitualmente.
4. Introduzca la nueva junta de la puerta del aparato en las ranuras.
5. Introduzca primero la junta de la puerta del aparato en las esquinas y presiónela con el pulgar.
6. Si la junta de la puerta del aparato no encaja uniformemente por todas partes, caliente con cuidado las zonas correspondientes con un secador de pelo y tire un poco de ella con los dedos.



- Revise las juntas de la puerta del aparato regularmente para comprobar si hay suciedad o daños.
- La grasa y el aceite hacen que las juntas de la puerta del aparato se vuelvan porosas y frágiles. Si entra grasa o aceite en las juntas de la puerta: Limpie inmediatamente las juntas de la puerta del aparato con un paño y agua tibia, añadiendo un poco de detergente de uso común.

4.3 Descongelación

Descongelación automática en el interior del refrigerador

La zona de refrigeración cuenta con una función automática de descongelación. La escarcha y el hielo se descongelan automáticamente. El agua de descongelación fluye por el conducto hacia el orificio de descongelación en la parte trasera del aparato y es recogida en una bandeja de agua de descongelación. El calor del motor evapora el agua de condensación.

Ajuste la temperatura de modo que el aparato no refrigere continuamente, sin una fase de descongelación. La temperatura en el frigorífico baja (por debajo de 0 °C) y las bebidas y alimentos frescos se congelan. El hielo de la pared trasera hace aumentar mucho el consumo de energía y la eficiencia del aparato disminuye.



- Si el agua de condensación no drena correctamente por el conducto de desagüe al recipiente colector, debe comprobar si el conducto de desagüe está bloqueado (véase el capítulo "Solución de problemas").
- No puede haber agua en el suelo o en contacto con partes eléctricas.

Descongelación automática en el congelador - Sistema No Frost

Esto significa que no se forma escarcha en las paredes interiores ni en los alimentos durante el funcionamiento. El aire frío que circula constantemente evita la formación de escarcha. Un control automático del ventilador se encarga de su accionamiento.

4.4 Lámpara (led)

El aparato está equipado con una lámpara led libre de mantenimiento.



- Si necesita reparar esta lámpara led, solicítelo únicamente al servicio de atención al cliente.

4.5 Poner fuera de servicio el aparato

Para apagar el aparato, desenchúfelo de la toma de red o desconecte el fusible y desenrózquelo.

- ✓ Saque los alimentos.
- ✓ Saque el enchufe de la red o desconecte el fusible de seguridad y desenrózquelo.
- ✓ Descongele el aparato y límpielo a fondo (véase el capítulo "Mantenimiento y cuidados").
- ✓ Deje las puertas del aparato abiertas para evitar olores y la formación de moho.

5 Ruidos de funcionamiento / Solución de fallos

Las reparaciones de los aparatos eléctricos sólo deben ser realizadas por el servicio de atención al cliente (véase el capítulo "Piezas de recambio / Servicio de atención al cliente"). Las reparaciones realizadas incorrectamente o de forma inadecuada pueden ocasionar peligros para el usuario.

Si la reparación no es realizada por un profesional especializado, la garantía quedaría sin efecto.

Ruidos de funcionamiento

RUIDOS	TIPO DE RUIDO	CAUSA / SOLUCIÓN
Ruidos normales	Murmullos	Son provocados por el compresor cuando está funcionando.
	Ruidos de líquidos	Surge por la circulación del refrigerante en el aparato.
	Clics	El termostato enciende o apaga el compresor.
Ruidos molestos	Ruidos de botellas	Deje una distancia de seguridad entre las botellas y otros recipientes.
	Vibraciones del condensador (solo con el condensador visible en la parte trasera del aparato)	Compruebe si el condensador está suelto en la parte trasera del aparato. Fije el condensador.

Solución de fallos

FALLO	CAUSAS POSIBLES	MEDIDAS
La iluminación interior no funciona, pero el compresor está funcionando.	La lámpara está defectuosa.	Reemplace la lámpara □ (véase el capítulo 4.4).
El grupo de refrigeración arranca demasiado a menudo y durante demasiado tiempo.	La puerta del aparato se abre con demasiada frecuencia.	No abra la puerta del aparato innecesariamente.
	La circulación de aire alrededor del aparato está obstaculizada.	Deje libre la zona alrededor del aparato.
El aparato no enfría.	El aparato está apagado o no recibe alimentación.	Revise la red eléctrica y los interruptores de seguridad. Compruebe que el enchufe de alimentación esté correctamente conectado en la toma. Compruebe si hay tensión en la toma. (véase el capítulo 2.2)
	La temperatura ambiente es demasiado baja.	
La pared lateral está muy caliente (solo para modelos con condensador de espuma).	El condensador está emitiendo aire caliente al ambiente. Si la temperatura ambiente es demasiado alta, se puede producir una acumulación de calor. Tan pronto como la temperatura ambiente baja, el aparato se enfría de nuevo con normalidad. Respete siempre las distancias de separación □ (véase el capítulo 2.2).	No es necesario tomar medidas.
La pegatina "OK" no aparece.	La temperatura media en esta zona es demasiado alta.	Ponga el termostato en un nivel más frío. Cambie el termostato paso a paso y espere unas 12 horas antes de volver a comprobarlo.
Se forma una capa de escarcha o hielo en la pared interior trasera.	Las altas temperaturas ambientales (como en los días calurosos de verano) y un ajuste alto de temperatura del termostato pueden provocar que el aparato esté en refrigeración continua. El compresor necesita funcionar continuamente para mantener la temperatura establecida en el aparato. El aparato no se puede descongelar automáticamente, ya que esto solo es posible cuando el compresor no está en funcionamiento (véase el capítulo "Descongelar").	Ponga el termostato en un nivel más bajo. El compresor arrancará y se detendrá como de costumbre y la descongelación automática continuará.

6 Piezas de recambio / Servicio de atención al cliente

Las siguientes piezas de recambio están disponibles en el Servicio de Atención al Cliente mencionado anteriormente (en función del equipo):

- (1) Termostatos, sensores de temperatura, placas de circuitos y fuentes de luz;
- (2) Asas y, bisagras de puertas, estantes y cajones.

Las piezas de recambio están disponibles 7 años después de la comercialización del último modelo.

Las juntas de las puertas están disponibles 10 años después de la comercialización del último ejemplar de un modelo.

Para acceder a la base de datos de productos para:

- Pedidos de reparación
- Ficha técnica
- Instrucciones de uso

escanee el código QR de servicio de la tarjeta de servicio adjunta o de la placa de características del equipo.



Tarjeta de servicio

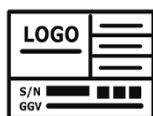

Placa de características

Dirección de Servicio al cliente responsable:

Tel: (+34) 876 03 66 60

Internet: www.exquisit-home.com

Introduzca las órdenes de reparación en línea o escanee el código QR (vea la tarjeta de servicio al cliente adjunta).



- Tome en cuenta que la visita del técnico de servicio al cliente, en caso de uso incorrecto o de una de las averías descritas como No Incluidas, incluso durante el período de la garantía, no es gratuito.

7 Condiciones de garantía para el mercado español

Como comprador de un dispositivo Exquisit, usted tiene derecho a las garantías legales del contrato de compra con su distribuidor.

Para ello, recuerde conservar la FACTURA o el TICKET DE COMPRA pues es el único modo válido para mostrar la fecha de comienzo del periodo de Garantía. Sin ellos no se aplicará ninguna reparación cubierta por la Garantía del fabricante.

Adicionalmente, le proporcionamos las siguientes condiciones:

Vigencia de la garantía

La garantía tiene una duración de 36 meses a partir de la fecha de compra (se debe presentar un comprobante de compra). Los fallos o defectos en el equipo se rectifican de forma gratuita durante los primeros 24 meses, siempre que el equipo sea accesible para reparaciones sin ningún esfuerzo especial. En los 12 meses posteriores, el comprador está obligado a demostrar que el fallo o defecto ya existía desde la entrega.

Su producto no ha sido diseñado para uso comercial (por ejemplo, en hoteles, bares, restaurantes, ...) o para uso compartido por varios hogares. En estos casos, la garantía no será de aplicación.

Al hacer uso de la garantía, la garantía no se extiende para el equipo ni para las piezas recién instaladas.

Alcance de las medidas correctivas

Repararemos todos los defectos del equipo, dentro de los períodos especificados, que se puedan atribuir de manera demostrable a una fabricación defectuosa o a defectos de los materiales. Las piezas reemplazadas se convierten en nuestra propiedad.

Queda excluido lo siguiente:

Desgaste normal, daños intencionales o por negligencia, daños causados por el incumplimiento de las instrucciones de uso, colocación o instalación incorrecta del equipo, conexión a una tensión de red incorrecta, daños debidos a efectos químicos o electrotérmicos u otras condiciones ambientales anormales, daños en el vidrio, en la pintura, en el esmalte y eventuales diferencias de color, así como bombillas defectuosas. Los defectos en el equipo también se excluyen si se deben a daños en el transporte. Tampoco realizamos ningún servicio si, personas no autorizadas realizan algún trabajo en el equipo Exquisit o se utilizan piezas no originales.

Alcance de validez de la garantía

Nuestra garantía se aplica a equipos que se adquirieron en España o Portugal y que están en funcionamiento en España o Portugal

Para equipos instalados en cualquier otro país, el consumidor deberá dirigirse al Servicio Oficial de la filial consultando la página Web de la marca, que ejercerá la garantía conforme a la legislación de su país.

Para las órdenes de reparación fuera del período de garantía aplica lo siguiente:

Si se repara un equipo, las facturas de reparación vencen de inmediato y son pagaderas sin deducción.

Si un equipo es revisado o una reparación que ha comenzado no se termina, se calcularán los gastos de transportación y del trabajo hecho. El asesoramiento por parte de nuestro centro de atención al cliente es gratuito.

El servicio de asistencia técnica Exquisit cuenta con una extensa red de centros por toda la geografía española y portuguesa.

En caso de precisar una atención técnica o para ordenar repuestos, comuníquese con nuestro departamento de servicio al cliente.

TEL: (+34) 876 03 66 60

www.exquisit-home.com

8 Eliminación de residuos

Eliminación del embalaje



Deseche el embalaje según su tipo. Añade la cartulina y el cartón a los residuos de papel y el plástico a la recogida de materiales reciclables

Eliminación de equipos antiguos



El equipo está marcado con el símbolo que se muestra aquí de acuerdo con la Directiva Europea de Eliminación de Residuos 2012 / 19 / EU.

La directiva contribuye a la correcta eliminación del equipo y a la recuperación de materias primas secundarias.

Los electrodomésticos viejos no deben eliminarse con la basura doméstica.

Todo consumidor está obligado por ley a eliminar los aparatos viejos por separado de los residuos domésticos.

Para evitar efectos negativos en el medio ambiente, devuelva los aparatos viejos al punto de venta o a un punto de recogida municipal para su correcto reciclaje.

Por favor, antes de deshacerse del producto, retire, si es posible, todas las pilas y acumuladores, así como todas las lámparas que puedan ser retiradas sin destruirlas.

Nos gustaría señalar que usted es responsable de la eliminación de los datos personales en el dispositivo que se va a eliminar.

Antes de desechar un equipo viejo, haga que no se pueda usar:

- Extraiga el enchufe de la toma de corriente
- Desconecte el enchufe del cable de alimentación.
- No dañe ninguna pieza del circuito de refrigeración.
(Vea el capítulo 1.5 "Peligros con el refrigerante")

Los niños suelen ser incapaces de reconocer los peligros inherentes a la manipulación de los electrodomésticos. Proporcione la supervisión necesaria y no deje que los niños jueguen con el equipo.

exQUISIT

**Torre Aragonia
Avda. Juan Pablo II 35, Planta 3
ES-50.009 Zaragoza**

KGC350-105-NF-040C_BDA_ES_ES_E1-1-2023-05

www.exquisit.de